



**LINHAI**  
**UTV T-BOSS 570 EPS**



L7e  
T1b

**NÁVOD K OBSLUZE A ÚDRŽBĚ**

Oficiální dovozce:



**ASP Group s.r.o.**

Staropltzenecká 290  
326 00 Letkov  
Tel.: +420 378 21 21 21  
E-mail: [info@aspgroup.cz](mailto:info@aspgroup.cz)  
[www.aspgroup.cz](http://www.aspgroup.cz)

© 2021

Vážený zákazníku,

blahopřejeme Vám ke koupi vozidla Linhai UTV T-Boss 570 EPS. V tomto návodu naleznete veškeré informace důležité pro řádný provoz, obsluhu a údržbu tohoto stroje a pro zajištění dlouhodobé spokojenosti a bezpečnosti. Návod obsahuje také pokyny důležité pro Vaši bezpečnost. Najdete v něm základní technické informace, pokyny k jízdě, ovládání a údržbě Vašeho nového stroje. Pro Vaši bezpečnost si pečlivě prostudujte všechny informace, pokyny a varování v tomto návodu i na štítcích Vašeho stroje, porozumějte jim a dodržujte pokyny na nich uvedené.

Návod obsahuje aktuální informace platné v době tisku. Linhai neustále zdokonaluje kvalitu a technické parametry svých produktů, a proto se mohou vyobrazení a některé specifikace v návodu lišit od Vašeho stroje. Budete-li mít k návodu, Vašemu stroji, jeho funkci nebo údržbě jakékoliv dotazy, obraťte se prosím na autorizovaného dealera Linhai.

Přejeme Vám mnoho spokojených kilometrů bez nehod a šťastnou jízdu.

**Tento návod obsahuje pokyny důležité pro Vaši bezpečnost.** Pečlivě prostudujte a dodržujte všechny informace, pokyny a varování v tomto návodu a na štítcích Vašeho stroje. Tento návod vždy ponechávejte ve vozidle.

## ■ POZNÁMKA

Tento stroj může být v návodu a na štítcích označován jako „stroj“, „vozidlo“, „UTV“ (Utility Terrain Vehicle) nebo „CUV“ (Cargo Utility Vehicle).



## VAROVÁNÍ

**NEDODRŽENÍ VAROVÁNÍ MŮŽE MÍT ZA NÁSLEDEK VÁŽNÉ ZRANĚNÍ NEBO SMRT!**



## VAROVÁNÍ

Výfukové plyny obsahují chemické látky, o nichž je známo, že v určitém množství způsobují rakovinu, vrozené vady nebo jiná reprodukční poškození.

**Zvláště důležité informace jsou v tomto návodu vyznačeny následujícím způsobem:**



Tento varovný symbol znamená: **POZOR! VAŠE BEZPEČNOST MŮŽE BÝT OHROŽENA!**



## VAROVÁNÍ

Nedodržení těchto pokynů může vést k vážnému zranění nebo smrti obsluhy, jezdce, okolostojících osob nebo osoby kontrolující nebo opravující stroj.

## UPOZORNĚNÍ

Tento symbol označuje úkony, při jejichž nedodržení by mohlo dojít k poškození stroje.

## ■ POZNÁMKA

**POZNÁMKA** obsahuje informace, které vysvětlují nebo usnadňují danou činnost.

**Při nedostatku zkušeností může být jízda s tímto strojem nebezpečná!**

## UPOZORNĚNÍ

- Tento stroj mohou řídit pouze osoby splňující zákonem předepsanou minimální věkovou hranici s platným řidičským oprávněním pro tuto kategorii vozidel.
- K řízení tohoto stroje je třeba řidičské oprávnění skupiny B.

# Obsah

<b>BEZPEČNOST JÍZDY</b> .....	4	<b>SERVIS A ÚDRŽBA</b> .....	39
Bezpečnostní varování .....	4	Tabulka pravidelné údržby .....	39
Varovné štítky na stroji .....	6	Mazací plán .....	41
Kontrola před jízdou .....	10	Kola - demontáž a montáž .....	42
Varování před nebezpečím .....	11	Pneumatiky .....	42
Další bezpečnostní varování .....	17	Manžety poloos .....	43
Používejte originální náhradní díly .....	17	Seřízení pérování .....	43
Oblečení a vybavení .....	18	Vzduchový filtr .....	44
<b>JÍZDA</b> .....	19	Kontrola řízení .....	44
Základní jízdni manévry .....	19	Brzdy .....	45
Jízda s nákladem .....	22	Parkovací brzda .....	46
<b>PROVOZ</b> .....	24	Zapalovací svíčka .....	47
Ovládací prvky .....	24	Motorový olej .....	48
Spínací skříňka a přepínače .....	24	Olej zadního diferenciálu .....	49
Pohon 4x4 se dvěma diferenciály .....	25	Olej předního diferenciálu .....	49
LCD displej .....	27	Palivové hadičky .....	50
Palivová nádrž .....	29	Výměna žárovek .....	50
Sedadla .....	29	Nastavení sklonu světlometů .....	50
Bezpečnostní pásy .....	29	Mytí stroje .....	51
Příruční schránka .....	30	Uložení stroje .....	52
Korba .....	30	Předcházení problémům .....	53
Tažné zařízení .....	32	Nářadí dodávané s vozidlem .....	53
Kapota .....	32	<b>TECHNICKÉ SPECIFIKACE</b> .....	54
Chladicí systém .....	32	<b>VIN - záznam identifikačních čísel</b> .....	55
Palivo .....	33		
Motorový olej, olejový filtr .....	34		
Startování motoru .....	34		
Záběh .....	36		
Variátor .....	36		
Baterie .....	36		
Výfukový systém .....	38		

## **VAROVÁNÍ! Tento stroj není hračka a jeho provoz může být nebezpečný!**

- Toto vozidlo je určeno pro použití v terénu. Lze s ním jezdit i na veřejných komunikacích (s výjimkami jako jsou dálnice nebo komunikace, kde je provoz upraven místní úpravou atd.).
- Při provozování tohoto stroje se seznamte s platnými zákony a předpisy. Je nezákonné provozovat tento stroj na pozemcích, kde je provoz těchto vozidel zakázán.
- Nikdy neprovádějte na stroji žádné úpravy motoru, pohonu, mechanických ani elektrických systémů.
- Nepoužívejte díly nebo příslušenství pro zvýšení rychlosti nebo výkonu Vašeho UTV.
- Nedodržení těchto pokynů znamená ztrátu nároku na záruku.
- Přidání doplňků a používání některých příslušenství včetně (ale nejen) sekaček na trávu, postřikovačů, navijáků apod. změní jízdni vlastnosti a jízdni výkony Vašeho stroje.
- Respektujte jízdni vlastnosti Vašeho stroje, chraňte životní prostředí a respektujte soukromý majetek. Při jízdě jste zodpovědní za Vaši bezpečnost i bezpečnost ostatních kolem vás!

# BEZPEČNOST JÍZDY

## BEZPEČNOSTNÍ VAROVÁNÍ

**Tento stroj není hračka a jeho provoz může být nebezpečný.**

Stroje typu UTV se chovají a ovládají jinak, než ostatní vozidla jako motocykly a automobily. Pokud stroj správně neovládáte, k nehodě nebo převrácení může dojít velmi rychle, dokonce i během zcela běžných manévru jako je zatáčení, jízda do kopce nebo přes překážky.



### VAROVÁNÍ

**Nedodržení následujících varování může mít za následek vážné zranění či smrt.**

#### ZABRAŇTE VÁŽNÉMU ZRANĚNÍ NEBO SMRTI:

- Tento stroj je určen pro řidiče a jednoho spolucestujícího. Na korbě nikdy nepřeppravujte žádné osoby.
- Vždy se ujistěte, že řidič i spolujezdec mají řádně zapnuté bezpečnostní pásy.
- Nikdy nedovolte dětem řídit tento stroj.
- Nikdy nedovolte, aby tento stroj řídila osoba, která si předem nepřečetla tento návod a neseznámila s obsahem všech bezpečnostních štítků na stroji a s ovládáním stroje.
- Řidič a spolujezdec musí mít řádně zapnutou schválenou motocyklovou helmu ve správné velikosti, používat ochranu očí (brýle nebo přilbu s plexi), rukavice, pevné boty, dlouhé rukávy a dlouhé kalhoty.
- Stejně jako u všech terénních vozidel i u tohoto stroje existuje za určitých podmínek nebezpečí převržení nebo převrácení. Nerovný terén, prudké svahy, těžký náklad, příliš rychlé nebo příliš ostré zatáčení nebo kombinace těchto faktorů zvyšují riziko převrácení. Pokud se stroj začíná převracet, nikdy nedávejte ruce a / nebo nohy mimo ochranou klec. Nesnažte se rukou nebo nohou zabránit převrácení stroje. Dostane-li se některá část Vašeho těla pod převracející se vozidlo, hrozí vážné zranění, rozdrčení ruky, paže, nohy nebo chodidla. Nechte ruce a nohy uvnitř stroje, dokud se úplně nezastaví. Informujte o tom i spolujezdce.
- Nikdy nejezděte nadměrnou rychlostí. Vždy jezděte pouze takovou rychlostí, která odpovídá terénu, okolnostem, viditelnosti, možnostem stroje a Vaším zkušenostem.
- Nikdy se nepokoušejte o skoky a jiné kaskadérské kousky.
- Před každou jízdou zkontrolujte Váš stroj, abyste se ujistili, že je v bezpečném provozním stavu. Vždy dodržujte postupy kontroly a intervaly údržby uvedené v tomto návodu.
- Vždy mějte obě ruce, prsty, nohy a chodidla uvnitř vozidla po celou dobu jízdy. Nohy mějte vždy na podlaze. Nikdy se nepřidrčujte ochranné klece s výjimkou k tomu účelu určených madel. V opačném případě by mohlo dojít ke zranění ruky, pokud by se dostala mezi vozidlo a překážku.
- Při jízdě mějte vždy obě ruce na volantu.
- Při řízení nenechávejte palce ani prsty uvnitř věnce volantu. Při jízdě v nerovném terénu se přední kola pohybují doprava a doleva jak reagují na terén, a tento pohyb se přenáší na volant. Náhlý úder na přední kolo Vám může vyrazit volant z ruky a zranit palce nebo prsty, pokud je necháte uvnitř volantu.
- V neznámém terénu jezděte zvlášť pomalu a opatrně. Terén se může rychle změnit.
- Nikdy nejezděte v příliš těžkém, kluzkém nebo sypkém terénu.
- Dodržujte správný postup zatáčení popsany v tomto návodu. Techniku zatáčení procvičte nejdříve v nízkých rychlostech. Nezatáčejte v nadměrné rychlosti.
- Po převrácení, pádu nebo nárazu nechte stroj co nejdříve zkontrolovat v autorizovaném servisu Linhai.
- Nejezděte do svahů, které jsou příliš strmé pro Vás nebo Váš stroj. Jízdu do svahu nejdříve trénujte na menších svazích, než se pustíte do prudších kopců.
- Dodržujte správný postup vyjíždění kopce popsany v tomto návodu. Než se pustíte do jakéhokoli svahu, vždy předem pečlivě prozkoumejte terén. Nepokoušejte se zdolávat svahy s příliš kluzkým nebo příliš sypkým povrchem. V kopci nikdy prudce nepřidávejte plyn, nedělejte náhlé manévry. Do kopce nikdy nejezděte nadměrnou rychlostí. Vyhněte se kopcům, ve kterých by se stroj mohl převrátit.

- Dodržujte správný postup jízdy z kopce popsaný v tomto návodu. Než se pustíte z jakéhokoli svahu, vždy dopředu pečlivě prozkoumejte terén. Nepokoušejte se sjíždět svahy s příliš kluzkým nebo příliš sypkým povrchem. Ze svahu nikdy prudce neakcelerujte, nedělejte náhlé manévry. Ze svahu nikdy nejezděte nadměrnou rychlostí. Vyhněte se svahům, v nichž by se stroj mohl převrátit. Ze svahu jeďte přímo dolů.
- Dodržujte správný postup traverzování svahu popsaný v tomto návodu. Než se pustíte do jakéhokoli traverzování, vždy dopředu pečlivě prozkoumejte terén. Nepokoušejte se traverzovat svahy s příliš kluzkým nebo příliš sypkým povrchem. Při traverzování se nakloňte směrem ke kopci. Při traverzování nikdy prudce nepřidávejte plyn a nedělejte náhlé změny řízení. Při traverzování nikdy nejezděte nadměrnou rychlostí. Vyhněte se kopcům, ve kterých by se stroj mohl převrátit. Vyvarujte se zatáčení v kopci, dokud dostatečně nezvládáte techniku zatáčení na rovině.
- Dodržujte správný postup, zhasne-li Vám v kopci motor, nebo začnou-li prokluzovat pneumatiky. Při jízdě do svahu udržujte konstantní rychlost. Pokud kopec nelze vyjet, zhasl Vám motor nebo začne-li stroj klouzat dolů, postupujte podle zvláštního postupu při brzdění popsaného v tomto návodu.
- Vždy dopředu pečlivě prozkoumejte terén, než se do něj pustíte. Nikdy se nepokoušejte zdolávat vysoké překážky jako například velké kameny nebo spadlé stromy. Vždy dodržujte správný postup jízdy přes překážky popsaný v tomto návodu.
- Na extrémně kluzkém povrchu, jako například na ledu apod., jezděte pomalu a velmi opatrně, aby nedošlo ke smyku kol a následné ztrátě kontroly nad strojem.
- Nikdy nejezděte rychle tekoucí vodou nebo vodou hlubší než maximální povolená hloubka. Vodou jezděte pomalu a opatrně, nedělejte prudké manévry, udržujte pomalý a rovnoměrný pohyb dopředu, vyhněte se náhlému zatáčení, nezastavujte, nepřidávejte náhle plyn. Mějte na paměti, že mokré brzdy mají po vyjetí z vody sníženou brzdící schopnost. Po vyjetí z vody vyzkoušejte účinnost brzd. Je-li třeba, několikrát lehce zabrzděte, abyste třením vysušili obložení brzd.
- Při couvání se vždy ujistěte, zda za Vámi nejsou nějaké překážky nebo osoby. Při jízdě vzad jezděte pomalu, nezatáčejte prudce.
- Používejte pouze pneumatiky schváleného typu a rozměru. Vždy udržujte předepsaný tlak v pneumatikách. Změny tlaku pneumatik mohou ovlivnit stabilitu stroje.
- Nikdy nepřekračujte povolenou nosnost Vašeho stroje. Náklad na korbě umístěte co nejvíc dopředu a symetricky k podélné ose vozidla. Ujistěte se, že náklad je bezpečně zajištěný, aby se při jízdě nemohl pohybovat. Snižte rychlost a postupujte podle pokynů pro přepravu nákladu nebo tažení přívěsu v této příručce. Při jízdě s naloženým strojem vždy počítejte s delší brzdnou dráhou.
- Nikdy vozidlo neřídte a neobsluhujte pod vlivem omamných látek nebo alkoholu.
- Nikdy s vozidlem nejezděte, pokud brzdy nefungují správně nebo jsou špatně seřízené. Může dojít ke ztrátě brzdící schopnosti, což by mohlo vést k nehodě. Po opravě / seřízení brzd se ujistěte, že brzdy fungují správně, nepřibrzdí a že poloha brzdového pedálu je správná. Brzdový systém musí být řádně odvzdušněn. Opravy a seřízení brzd nechte provést v autorizovaném servisu Linhai.

# VAROVNÉ ŠTÍTKY NA STROJI

■ **POZNÁMKA** Umístění a texty štítků na Vašem stroji se mohou podle provedení lišit.

Varovné štítky jsou na vozidle pro Vaši bezpečnost. Pečlivě si všechny štítky přečtěte a dodržujte pokyny na nich uvedené. Pokud je některý štítek nečitelný nebo poškozený, obraťte se na Vašeho prodejce pro nový.

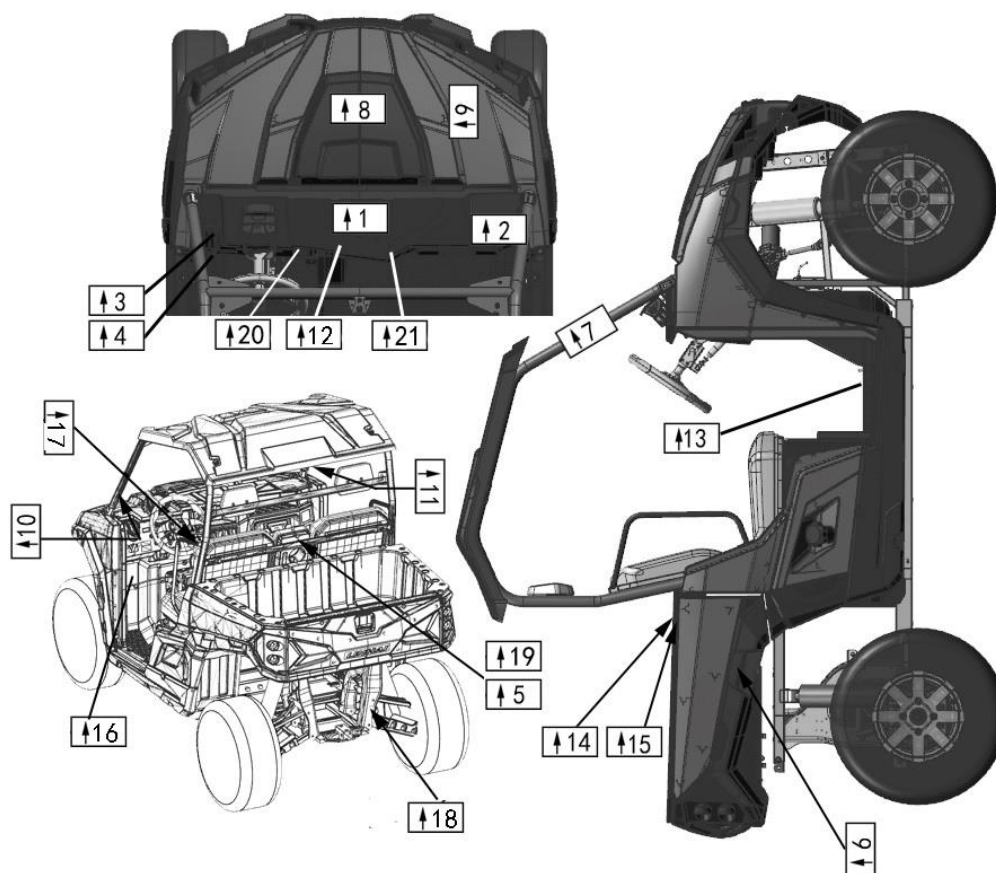

1.

## VAROVÁNÍ

**Nesprávné používání vozidla může způsobit vážné zranění nebo smrt**

Buďte připraveni

- Mějte zapnuté bezpečnostní pásy.
- Používejte schválenou helmu a ochranné oblečení
- Vysvětlete všechny bezpečnostní pokyny spolujezdci.
- Každý jezdec musí být schopen sedět na sedadle, opírat se zády, dosáhnout nohama na zem a držet se volantu nebo madel uvnitř kabiny. Zůstaňte zcela uvnitř vozidla.

**Jezďte odpovědně**

Vyhňte se ztrátě kontroly a převrácení:

- Vyhňte se náhlým manévřům, jízdě šikmo svahem, smykům a „donutům“
- Před zatáčkou zpomalte
- Vyhňte se prudkému zrychlení při zatáčení
- Převrácení způsobuje těžká zranění a smrt, dokonce i na úplné rovině.
- Pozor na kopce, nerovný terén, vyjeté koleje a změny trakce a terénu. Vyhňte se pevným povrchům.
- Vyvarujte se bočních náklonů (jíзда šikmo svahem).

**Plánujte dopředu**

Pokud se vozidlo začíná naklánět nebo převracet, snižte riziko zranění:

- Držte se pevně volantu (řidič) nebo přídržných madel (spolujezdec).
- Za žádných okolností nevystřkujte žádnou část těla z kabiny

**Používejte vozidlo správně**

Předcházejte zraněním:

- Nedovolte nedbalou nebo bezohlednou jízdu
- Ujistěte se, že řidič je starší 16 let a má platný řidičský průkaz
- Neřídte po použití alkoholu nebo drog
- Nepřekračujte počet míst k sezení: max. 1 spolujezdec

**⚠ WARNING**

Improper Use of Vehicles Can Cause Severe Injury or Death

**Be Prepared**

- Fasten seat belts.
- Wear an approved helmet and protective gear.
- Reserved for message about other occupant restraint devices.
- Each rider must be able to sit with back against seat, feet flat on floor and foot rests, and hands on steering wheel or handhold where equipped. Stay completely inside the vehicle.

**Drive Responsibly**

Avoid loss of control and rollovers:

- Avoid abrupt maneuvers, sideways sliding, skidding, or fishtailing, and never do donuts.
- Slow down before entering a turn.
- Avoid hard acceleration when turning, even from a stop.
- Plan for hills, rough terrain, ruts, and other changes in traction and terrain. Avoid paved surfaces.
- Avoid side hilling (riding across slopes).

**Be Sure Riders Pay Attention and Plan Ahead**

If you think or feel the vehicle may tip or roll, reduce your risk to injury:

- Keep a firm grip on the steering wheel or handholds and brace yourself.
- Do not put any part of your body outside of the vehicle for any reason.

**Require Proper Use of Your Vehicle**

Do your part to prevent injuries:

- Do not allow careless or reckless driving.
- Make sure operators are 16 or older with a valid driver's license.
- Do not let people drive or ride after using alcohol or drugs.
- Do not exceed seating capacity: one passenger.

LOCATE AND READ THE OWNER'S MANUAL FOLLOW ALL INSTRUCTION AND WARNINGS

RESERVED FOR REFERENCE TO OTHER SOURCE OF SAFETY INFORMATION

T02789

**PŘEČTĚTE SI NÁVOD K OBSLUZE A DODRŽUJTE VŠECHNY POKYNY A VAROVÁNÍ**

2.

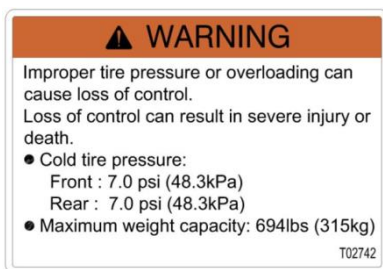

### VAROVÁNÍ

Nesprávný tlak v pneumatikách a přetěžování vozidla může způsobit ztrátu kontroly nad strojem.

Ztráta kontroly může způsobit těžké zranění nebo smrt.

- Tlak v pneumatikách za studena:  
Přední: 48.3 kPa  
Zadní: 48.3 kPa
- Maximální nosnost: 315 kg

3.

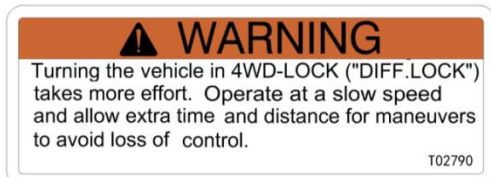

### VAROVÁNÍ

Řízení v režimu 4WD-LOCK (DIFF-LOCK) vyžaduje více úsilí.

Abyste zabránili ztrátě kontroly, jezděte nižšími rychlostmi a nechte si dostatek času a prostoru na manévrování.

4.

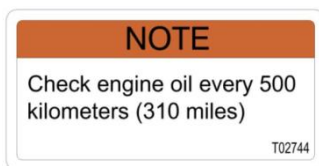

### POZNÁMKA

Každých 500 km kontrolujte motorový olej.

5.



### POZNÁMKA

V těžkém terénu nepoužívejte držáky nápojů.

6.



### VAROVÁNÍ

- Nebezpečí zranění ruky při sklápění korbou.
- Zákaz jízdy se zvednutou korbou.

7.



### VAROVÁNÍ

Bezpečnostní klec nemůže ochránit posádku při všech myslitelných typech nehod včetně převrácení.

8.

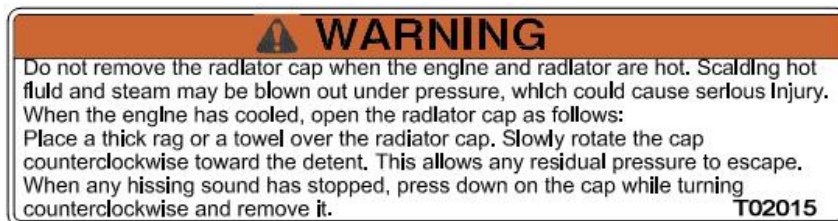

### VAROVÁNÍ

Nikdy neotvírejte uzávěr chladicí kapaliny, je-li motor nebo chladič horký. Chladicí kapalina je pod tlakem, mohla by vystříknout a způsobit těžké spáleniny.

Po ochlazení motoru otevřete uzávěr chladicí kapaliny následujícím způsobem:

Uzávěr zakryjte hadrem a pomalu jím otáčejte proti směru hodinových ručiček. To umožní, aby mohl tlak uniknout. Jakmile přestane být slyšet syčivý zvuk unikajícího vzduchu, zatlačte na uzávěr, otočte jej na doraz proti směru hodinových ručiček a vyjměte jej.

9.



### UPOZORNĚNÍ

Pouze etylenglykolová chladicí kapalina a destilovaná voda.

**Poznámka:** Dodržujte míšící poměry předepsané výrobcem chladicí kapaliny pro namíchání dostatečně koncentrované nemrznoucí směsi pro vaše klimatické podmínky.

10.



#### VAROVÁNÍ

Nebezpečí vážného zranění, pokud se pokusíte rukou nebo nohou zabránit převrácení vozidla. Jakmile se stroj začíná převracet, držte ruce a nohy zásadně uvnitř vozidla! Nesnažte se zabránit převrácení rukou ani nohou, hrozí velmi vážná zranění.

Prudké kopce, nerovný terén a příliš rychlé nebo příliš ostré zatáčení zvyšuje riziko převrácení vozidla.

11.



#### VAROVÁNÍ

Nebezpečí vážného zranění, pokud se pokusíte rukou nebo nohou zabránit převrácení vozidla. Jakmile se stroj začíná převracet, držte ruce a nohy zásadně uvnitř vozidla! Nesnažte se zabránit převrácení rukou ani nohou, hrozí velmi vážná zranění.

Prudké svahy, nerovný terén a příliš rychlé nebo příliš ostré zatáčení zvyšuje riziko převrácení vozidla.

12.



#### VAROVÁNÍ

Zabraňte poškození převodovky!  
Řadte rychlostní stupně, pouze když vozidlo stojí a motor běží na volnoběh.

13.



#### VAROVÁNÍ

- Nebezpečí zachycení pod krytem se pohybujícími částmi. Zabraňte vážnému zranění – neprovozujte stroj bez ochranného krytu. Všechny ochranné kryty musí být vždy namontované.

#### NESTOUPAT

14.



#### VAROVÁNÍ

- Nebezpečí pádu, těžkého zranění a smrti.
- Nikdy nevozte žádné osoby na korbě.

15.

**⚠ WARNING**

**Severe INJURY or DEATH can result if you ignore the following:**

- Maximum Load in Cargo Bed: 150kg(330lbs).
- Never carry passengers in cargo bed.
- Cargo can affect handling and stability.

**Read Owner's Manual before loading or towing.**

- When loading with cargo or towing a trailer: Reduce speed and allow more room to stop. Avoid hills and rough terrain.
- Be sure cargo is secured - a loose load could change handling unexpectedly.
- Keep weight in the cargo bed centered, and as low and far forward as possible. Top-heavy loads increase the risk of overturn.

T02746

## VAROVÁNÍ

**Nedodržení těchto varování může mít za následek vážné zranění či smrt:**

- Maximální hmotnost nákladu na korbě: 150kg.
- Na korbě nikdy nepřpravujte žádné osoby.
- Náklad ovlivňuje stabilitu a ovladatelnost vozidla.

**Před jízdou s nákladem nebo přívěsem si přečtěte tento návod.**

- Při jízdě s nákladem nebo přívěsem snižte rychlost a nechte si více prostoru na zastavení. Vyvarujte se prudkých svahů a těžkého terénu.
- Ujistěte se, že náklad je bezpečně zajištěný. Uvolněný náklad může nečekaně změnit jízdní vlastnosti vozidla.
- Hmotnost nákladu na korbě rozložte rovnoměrně, co nejvíc dopředu a co nejnižší. Vysoké těžiště zvyšuje riziko převrácení.

16.

**⚠ WARNING**

- Operate at a slow speed and allow extra time and distance for maneuvers to avoid loss of control.
- Do not switch on 4WD/2WD if the rear wheels are spinning. This may cause severe machine damage. When switch on 4WD/2WD, the button will stay in 4WD/2WD position but 4WD/2WD mechanics maybe still disengaged. Always apply throttle gently and let the wheels move slightly to allow the 4WD/2WD mechanics finally engage.
- The 4WD/2WD indicator will come on when 4WD/2WD engaged.

T02047

## VAROVÁNÍ

- Jezděte pomalu a nechte si dostatek času a prostoru na jízdní manévry, abyste zabránili ztrátě kontroly nad strojem.

- Nezapínejte pohon 4WD/2WD, pokud se kola otáčejí. Může to způsobit vážné poškození stroje. Zapnete-li pohon 4WD/2WD, tlačítko zůstane v poloze 4WD/2WD, ale mechanika pohonu může být stále rozepnutá. Po zapnutí pohonu 4WD/2WD přidávejte plyn pomalu a s citem, aby 4WD/2WD mechanika mohla správně sepnout.

- Kontrolka 4WD/2WD se rozsvítí při sepnutém pohonu 4WD/2WD.

17.

**⚠ WARNING**



Always dismount the canopies while the vehicles are transported in a trailer on the expressway so as to avoid personal injury or causing serious traffic accident.

T02628

## VAROVÁNÍ

**Před přepravou stroje na přívěsu nebo na odtahovém voze na silnici nebo dálnici vždy demontujte střechu. Zabráníte tak zranění nebo vážné dopravní nehodě.**

18.

**⚠ WARNING**

Pulling excessive loads can cause loss of stability or control of the vehicle.

Do not exceed the load capacity for the hitch.

Trailer Load Capacity of this vehicle is 450lbs /200kg and 25lbs/ 11kg tongue weight.

T02052

## VAROVÁNÍ

**Tažení příliš těžkých nákladů může způsobit ztrátu stability a kontroly nad strojem.**

**Nepřekračujte povolené zatížení koule.**

**Maximální tažná hmotnost 200kg  
Max. svislé zatížení koule 11kg**

19.

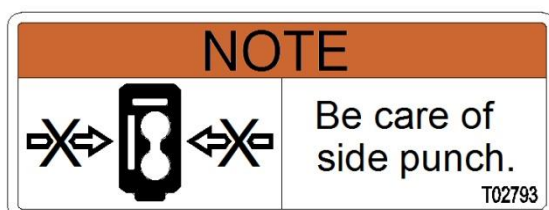

### POZNÁMKA

Pozor na boční úder. Při jízdě nedoporučujeme používat nápojový držák

20.

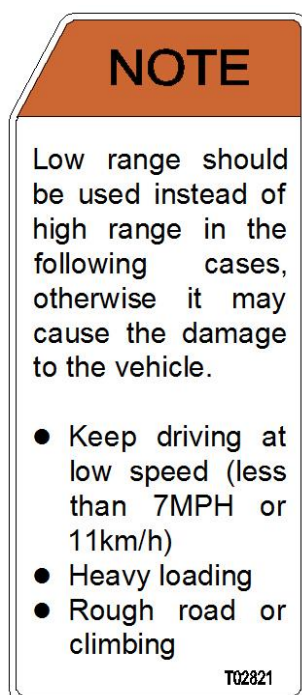

### POZNÁMKA

V následujících situacích zařaďte pomalý převod „L“, jinak hrozí poškození vozidla:

- Jízda pomalou rychlostí pod 11 km/h.
- Jízda s těžkým nákladem.
- Jízda v těžkém terénu nebo jízda do kopce.

21. (Pouze modely s elektrickým navijákem)

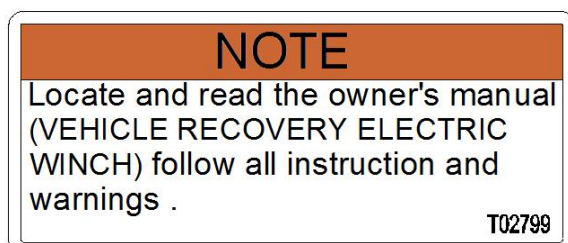

### POZNÁMKA

Pozorně si přečtěte návod k obsluze (ELEKTRICKÝ NAVIJÁK) a dodržujte všechny pokyny a respektujte všechna varování v něm uvedené.

## KONTROLA PŘED JÍZDOU

Před každou jízdou je třeba zkontrolovat řádnou funkci následujících částí a systémů.

Zanedbání této kontroly může vést k těžkému zranění nebo smrti.

**Pneumatiky** - zkontrolujte stav a tlak pneumatik.

**Palivová nádrž** - zkontrolujte, zda palivo z nádrže neuniká, nádrž úplně naplňte.

**Brzdy** - zkontrolujte stav brzdové kapaliny, ověřte funkci a seřízení brzd (včetně parkovací brzdy)

- **Brzdový pedál** - zkontrolujte správnou vůli brzdového pedálu. Pokud je vůle brzdového pedálu nesprávná, nechte ji seřídit v autorizovaném servisu Linhai. Zkontrolujte funkci brzdového pedálu. Pedál by se měl pohybovat plynule a při sešlápnutí musí být cítit výrazný odpor. Pokud tomu tak není, dopravte vozidlo ke svému prodejci na kontrolu a opravu.
- **Únik brzdové kapaliny** - zkontrolujte, zda brzdová kapalina neuniká v místech spojů nebo z nádržky brzdové kapaliny. Na jednu minutu brzdy silně sešlápněte. Pokud se objeví únik brzdové kapaliny, dopravte vozidlo ke svému prodejci na kontrolu a opravu.
- **Zkontrolujte množství brzdové kapaliny** - v případě potřeby brzdovou kapalinu doplňte.
- **Kontrola funkce** - vyzkoušejte brzdy při pomalé rychlosti a ověřte si, že pracují správně. Pokud brzdy nevykazují dostatečnou účinnost, zkontrolujte brzdový systém.

**Plynový pedál** - Před nastartováním motoru vyzkoušejte chod plynového pedálu a jeho vůli. Pedál musí chodit plynule a po uvolnění se musí volně vrátit do základní polohy. Pokud pedál nechodí správně, nechte jej zkontrolovat v autorizovaném servisu.

**Osvětlení** - zkontrolujte funkci všech světel, blikačů, kontrollek, ovladačů a přepínačů.

**Vypínač motoru** - zkontrolujte správnou funkci

**Kola** – zkontrolujte dotažení matic kol a náprav; zkontrolujte, zda jsou matice os zajištěny závlačkami. Zkontrolujte vyvážení / poškození / házení kol. V případě potřeby je nechte opravit / vyměnit u autorizovaného prodejce. Zkontrolujte, zda ložiska nejsou uvolněná nebo poškozená. V případě poškození je nechte vyměnit v autorizovaném servisu.

**Vzduchový filtr** – zkontrolujte, zda vzduchový filtr není poškozený nebo zanesený. V případě potřeby filtr vyčistěte nebo vyměňte.

**Řízení** – ověřte správnou funkci řízení, zda nemá přílišnou vůli. Zaparkujte na rovině a otáčejte volantem naplno doprava a doleva. Zkontrolujte, zda řízení nemá vůli, nevydává abnormální zvuky a zda nevázne. V případě závady nechte řízení zkontrolovat a opravit v autorizovaném servisu Linhai.

**Uvolněné díly, dotažení šroubů a matic** – zkontrolujte dotažení šroubů, matic a dalších spojovacích prvků; vizuálně zkontrolujte poškození nebo uvolnění dílů. Před jízdou vždy zkontrolujte dotažení součástí podvozku. Je-li třeba, vše dotáhněte / opravte, popřípadě dovezte stroj do autorizovaného servisu Linhai pro dotažení předepsaným utahovacím momentem.

**Přilba, brýle a oblečení** – zkontrolujte, zda řidič i spolujezdec mají helmu, brýle a správné oblečení.

**Chladicí kapalina** - zkontrolujte správnou výšku hladiny chladicí kapaliny ve vyrovnávací nádržce.

**Bezpečnostní pásy** - zkontrolujte opotřebení a správnou funkci bezpečnostních pásů. Ujistěte se, zda pásy nejsou roztřepené nebo poškozené. Bezpečnostní pásy musí jít vytahovat volně a po uvolnění se musí samy plynule vrátet zpět. Přezky pásů musí jít bezpečně zacvaknout do zámků a po zatlačení na červené tlačítko se musí uvolnit. Očistěte pásy a jejich mechanismy od bahna a nečistot, které by mohly ovlivňovat jejich funkci. V případě nesprávné funkce bezpečnostních pásů je nechte zkontrolovat / opravit v autorizovaném servisu Linhai.

## **VAROVÁNÍ PŘED NEBEZPEČÍM**

**NEDODRŽENÍ TĚCHTO VAROVÁNÍ MŮŽE MÍT ZA NÁSLEDEK VÁŽNÉ ZRANĚNÍ NEBO SMRT!**



### **VAROVÁNÍ**

#### **MOŽNÉ NEBEZPEČÍ**

Nesprávná manipulace s benzínem.

#### **CO SE MŮŽE STÁT**

Benzín se může vznítit, může Vás popálit a způsobit požár.

#### **JAK SE TOMUTO NEBEZPEČÍ VYHNOUT**

Při doplňování paliva vždy vypněte motor. Nedoplňujte palivo bezprostředně po jízdě, kdy je motor ještě velmi horký. Při doplňování paliva dbejte, aby se benzín nedostal do kontaktu s motorem nebo výfukovým potrubím/tlumičem výfuku. Při doplňování paliva nekuřte. Nedoplňujte palivo v blízkosti jisker, otevřeného ohně nebo jiných zdrojů vznícení jako jsou „věčné plamínky“ ohříváčů vody.



### **VAROVÁNÍ**

#### **MOŽNÉ NEBEZPEČÍ**

Provozování stroje bez řádných instrukcí a zkušeností s jeho ovládáním.

#### **CO SE MŮŽE STÁT**

Ztráta kontroly nad vozidlem, která může způsobit nehodu nebo zranění.

#### **JAK SE TOMUTO NEBEZPEČÍ VYHNOUT**

Před jízdou si přečtěte tento návod k obsluze. Pokud něčemu nerozumíte, zeptejte se Vašeho prodejce.



### **VAROVÁNÍ**

#### **MOŽNÉ NEBEZPEČÍ**

Nesprávný způsob jízdy ve svahu.

#### **CO SE MŮŽE STÁT**

Možná ztráta kontroly a/nebo převrácení stroje.

#### **JAK SE TOMUTO NEBEZPEČÍ VYHNOUT**

Vždy dodržujte správný postup jízdy do-, a ze svahu, popsany v tomto návodu. Než se pustíte do jakéhokoli svahu, vždy dopředu pečlivě prozkoumejte terén. Nepokoušejte se zdolávat svahy s příliš kluzkým nebo příliš sypkým povrchem. V kopci nikdy prudce nepřidávejte plyn a nedělejte náhlé změny řízení. Stroj by se mohl převrátit. Přes vrchol kopce nikdy nejezděte vysokou rychlostí, za horizontem by mohla být překážka, prudký svah dolů, jiná osoba nebo vozidlo.

**NIKDY SE NEPOKOUŠEJTE ZDOLÁVAT - NAHORU ANI DOLŮ - SVAHY STRMĚJŠÍ NEŽ 15°!**



## VAROVÁNÍ

### MOŽNÉ NEBEZPEČÍ

Jízda do příliš strmého svahu.

### CO SE MŮŽE STÁT

Stroj se může ve strmém svahu snadno převrátit.

### JAK SE TOMUTO NEBEZPEČÍ VYHNOUT

Vyhnete se svahům, které jsou příliš strmé pro vás nebo Váš stroj.

Trénujte výjezdy v menších kopcích, než se pustíte do prudších.

**Nikdy se nepokoušejte vyjízdit kopce se sklonem větším než 15°!**

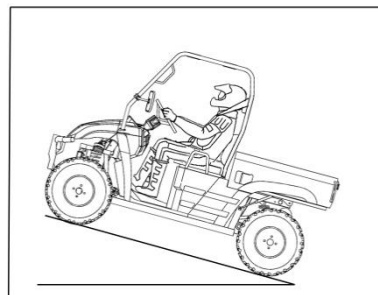

## VAROVÁNÍ

### MOŽNÉ NEBEZPEČÍ

Nesprávný způsob sjíždění z kopce.

### CO SE MŮŽE STÁT

Možná ztráta kontroly nebo převrácení stroje.

### JAK SE TOMUTO NEBEZPEČÍ VYHNOUT

Dodržujte správný postup sjíždění z kopce popsany v tomto návodu. Než se pustíte z jakéhokoli svahu, vždy předem pečlivě prozkoumejte terén. Ze svahu nikdy nejezděte příliš rychle. Vyhnete se jízdě šikmo svahem, stroj by se mohl převrátit. Ze svahu jezděte vždy rovně přímo dolů, pokud je to možné.

**POZNÁMKA:** Při jízdě z kopce dodržujte speciální techniku brzdění popsanou v tomto návodu.



## VAROVÁNÍ

### MOŽNÉ NEBEZPEČÍ

Nesprávné traverzování, nesprávné otáčení se v kopci.

### CO SE MŮŽE STÁT

Možná ztráta kontroly a převrácení stroje.

### JAK SE TOMUTO NEBEZPEČÍ VYHNOUT

Nikdy se nepokoušejte otáčet se ve svahu, dokud jste nezvládli správnou techniku otáčení popsanou v tomto návodu. Otáčení nejprve nacvičujte na rovině. Při otáčení v kopci buďte velmi opatrní. Pokud je to možné, vyvarujte se traverzování prudkých svahů.

**Při traverzování** vždy dodržujte správný postup popsany v tomto návodu. Netraverzujte svahy s příliš kluzkým nebo sytkým povrchem.



## VAROVÁNÍ

### MOŽNÉ NEBEZPEČÍ

Zhasnutí motoru v kopci, klouzání ze svahu dolů, nesprávný způsob opouštění stroje v kopci.

### CO SE MŮŽE STÁT

Může způsobit převrácení stroje, případně zranění.

### JAK SE TOMUTO NEBEZPEČÍ VYHNOUT

Před vyjížděním svahu zařadte pomalý převod a do kopce udržujte konstantní rychlost.

Pokud stroj v kopci ztrácí rychlost:

Zastavte a zabrzděte stroj ruční brzdou.

Pokud stroj začne klouzat ze svahu pozadu dolů:

Nakloňte se dopředu a začněte brzdřit. Nepřidávejte plyn.

Po zastavení zajistěte stroj ruční brzdou. Vystupte.



## **VAROVÁNÍ**

### **MOŽNÉ NEBEZPEČÍ**

Jízda po dvou kolech, skoky a podobné kaskadérské kousky.

### **CO SE MŮŽE STÁT**

Zvýšení rizika nehody nebo převrácení.

### **JAK SE TOMUTO NEBEZPEČÍ VYHNOUT**

Nikdy se nepokoušejte o podobné kaskadérské kousky. Nesnažte se předvádět.



## **VAROVÁNÍ**

### **MOŽNÉ NEBEZPEČÍ**

Přetěžování vozidla nebo nesprávné rozložení nebo vlečení nákladu.

### **CO SE MŮŽE STÁT**

Přetěžování a nesprávné rozložení nákladu může způsobit změny v chování vozidla a vést k nehodě.

### **JAK SE TOMUTO NEBEZPEČÍ VYHNOUT**

Nikdy nepřekračujte povolenou nosnost korby a povolenou tažnou hmotnost vozidla. Náklad správně rozložte a bezpečně upevněte. Při jízdě s nákladem snižte rychlost. Počítejte s delší brzdou dráhou.



## **VAROVÁNÍ**

### **MOŽNÉ NEBEZPEČÍ**

Převážení osob na ložné ploše.

### **CO SE MŮŽE STÁT**

Převážená osoba / osoby mohou vypadnout, být vyhozeny ven nebo zasaženy předměty na korbě.

### **JAK SE TOMUTO NEBEZPEČÍ VYHNOUT**

Nikdy nevozte žádné osoby na korbě. Korba je určena pouze pro přepravu nákladu.



## **VAROVÁNÍ**

### **MOŽNÉ NEBEZPEČÍ**

Nevěnování zvýšené pozornosti při jízdě v neznámém terénu.

### **CO SE MŮŽE STÁT**

Můžete najet na skryté kameny, hrboly nebo díry, aniž byste měli dostatek času na reakci.

To může vést k převrácení stroje nebo ztrátě kontroly.

### **JAK SE TOMUTO NEBEZPEČÍ VYHNOUT**

V neznámém terénu jezděte pomalu a velmi opatrně. Při změně terénních podmínek jezděte se zvýšenou opatrností.



## **VAROVÁNÍ**

### **MOŽNÉ NEBEZPEČÍ**

Nesprávný způsob jízdy přes překážky.

### **CO SE MŮŽE STÁT**

Možná ztráta kontroly, nárazu nebo převrácení stroje.

### **JAK SE TOMUTO NEBEZPEČÍ VYHNOUT**

Před jízdou v neznámém terénu kontrolujte případné překážky. Nepokoušejte se překonávat velké překážky jako například velké kameny nebo spadlé stromy. Při jízdě přes překážky vždy postupujte podle pokynů uvedených v tomto návodu.

## **VAROVÁNÍ**

### **MOŽNÉ NEBEZPEČÍ**

Nevěnování zvýšené pozornosti při jízdě na těžkém, kluzkém nebo sypkém povrchu.

### **CO SE MŮŽE STÁT**

Možná ztráta trakce nebo kontroly nad strojem, která by mohla způsobit nehodu nebo převrácení.

### **JAK SE TOMUTO NEBEZPEČÍ VYHNOUT**

Nepouštějte se do těžkého, kluzkého nebo sypkého terénu, pokud nemáte dostatek zkušeností k ovládnutí stroje v tomto terénu. V takovémto terénu jezděte vždy obzvlášť opatrně.

## **VAROVÁNÍ**

### **MOŽNÉ NEBEZPEČÍ**

Nepoužívání nebo nesprávné používání bezpečnostních pásů.

### **CO SE MŮŽE STÁT**

Zvýšené riziko usmrcení nebo vážného zranění při nehodě.

### **JAK SE TOMUTO NEBEZPEČÍ VYHNOUT**

Při jízdě s tímto UTV vždy používejte bezpečnostní pásy. Ujistěte se, že bezpečnostní pás přiléhá k bokům a hrudník, a že pás je vedený správně.

## **VAROVÁNÍ**

### **MOŽNÉ NEBEZPEČÍ**

Jízda bez řádného oblečení, rukavic, schválené přilby a ochrany očí.

### **CO SE MŮŽE STÁT**

Jízda s tímto vozidlem bez schválené přilby zvyšuje riziko vážného zranění hlavy nebo smrti. Jízda bez ochrany očí může vést k nehodě a zvyšuje možnost vážného poranění očí.

### **JAK SE TOMUTO NEBEZPEČÍ VYHNOUT**

Nikdy nejezděte bez schválené přilby ve správné velikosti. Při jízdě vždy používejte ochranu očí (ochranné brýle nebo přilbu s plexištítem), rukavice, pevné boty, dlouhé rukávy a dlouhé kalhoty.

## **VAROVÁNÍ**

### **MOŽNÉ NEBEZPEČÍ**

Jízda vysokou rychlostí.

### **CO SE MŮŽE STÁT**

Možná ztráta kontroly a/nebo převrácení stroje.

### **JAK SE TOMUTO NEBEZPEČÍ VYHNOUT**

Vždy jezděte pouze takovou rychlostí, která odpovídá terénu, viditelnosti, podmínkám, hmotnosti nákladu a Vaším jezdeckým zkušenostem.

## **VAROVÁNÍ**

### **MOŽNÉ NEBEZPEČÍ**

Jízda s nevhodnými, sjetými nebo nesprávně nahuštěnými pneumatikami.

### **CO SE MŮŽE STÁT**

Použití nevhodných či sjetých pneumatik nebo jízda s nesprávným tlakem v pneumatikách může způsobit ztrátu kontroly nad strojem a zvyšuje riziko nehody.

### **JAK SE TOMUTO NEBEZPEČÍ VYHNOUT**

Vždy používejte předepsaný rozměr a typ pneumatik uvedený v tomto návodu. Vždy udržujte předepsaný tlak v pneumatikách uvedený v tomto návodu. Nepřekračujte maximální tlaky uvedené na bočnicích pneumatik pro naskočení patky pláště na ráfek. Vyšší tlak může způsobit roztržení pláště. Pneumatiky hustěte velmi pomalu a opatrně. Rychlé huštění by mohlo způsobit prasknutí pneumatiky.



## **VAROVÁNÍ**

### **MOŽNÉ NEBEZPEČÍ**

Nesprávné couvání.

### **CO SE MŮŽE STÁT**

Můžete narazit na překážku nebo srazit osoby za Vámi, což by mohlo vést k vážnému zranění.

### **JAK SE TOMUTO NEBEZPEČÍ VYHNOUT**

Ujistěte, že za Vámi nejsou žádné překážky ani osoby. Couvejte pomalu, nezatáčejte prudce.



## **VAROVÁNÍ**

### **MOŽNÉ NEBEZPEČÍ**

Jízda hlubokou nebo rychle tekoucí vodou.

### **CO SE MŮŽE STÁT**

Pneumatiky mohou stroj nadnášet, způsobit ztrátu trakce a kontroly nad strojem, což by mohlo vést k nehodě.

### **JAK SE TOMUTO NEBEZPEČÍ VYHNOUT**

Nikdy nejezděte rychle tekoucí vodou nebo vodou hlubší než je maximální hloubka uvedená v tomto návodu. Pokud vodou musíte jet, jeďte pomalu a opatrně, nedělejte prudké manévry, udržujte pomalý a rovnoměrný pohyb dopředu, vyhněte se náhlému zatáčení, nezastavujte, nepřidávejte náhle plyn. Mějte na paměti, že po vyjetí z vody mají mokré brzdy sníženou brzdící schopnost. Po vyjetí z vody vyzkoušejte účinnost brzd. Je-li třeba, několikrát lehce zabrzděte, abyste třením vysušili obložení brzd.



## **VAROVÁNÍ**

### **MOŽNÉ NEBEZPEČÍ**

Smyk nebo klouzání kol.

### **CO SE MŮŽE STÁT**

Můžete ztratit kontrolu nad strojem. Trakce se také může nečekaně rychle obnovit a tím způsobit převrácení vozidla.

### **JAK SE TOMUTO NEBEZPEČÍ VYHNOUT**

Na extrémně kluzkém povrchu jako například na ledu jezděte velmi pomalu a opatrně, abyste snížili riziko smyku nebo klouzání.



## **VAROVÁNÍ**

### **MOŽNÉ NEBEZPEČÍ**

Nesprávné zatáčení.

### **CO SE MŮŽE STÁT**

Možná ztráta kontroly a/nebo převrácení stroje.

### **JAK SE TOMUTO NEBEZPEČÍ VYHNOUT**

Dodržujte správný postup zatáčení popsany v tomto návodu. Techniku zatáčení procvičte nejdřív v malých rychlostech, než se pokusíte zatáčet ve vyšších rychlostech. Nezatáčejte v nadměrné rychlosti.



## **VAROVÁNÍ**

### **MOŽNÉ NEBEZPEČÍ**

Jízda po zamrzlých vodních plochách.

### **CO SE MŮŽE STÁT**

Jízda po zamrzlých jezerech nebo řekách může mít za následek vážné zranění nebo smrt, kdyby se pod vozidlem probořil led.

### **JAK SE TOMUTO NEBEZPEČÍ VYHNOUT**

Nikdy nejezděte po zamrzlých vodních plochách.



## VAROVÁNÍ

### **MOŽNÉ NEBEZPEČÍ**

Snaha zabránit převrácení vozidla vlastní rukou nebo nohou.

### **CO SE MŮŽE STÁT**

Hrozí vážné zranění končetin, rozdrčení ruky, nohy nebo chodidel.

### **JAK SE TOMUTO NEBEZPEČÍ VYHNOUT**

Pokud se stroj převrací, držte ruce a nohy uvnitř vozidla, až dokud se stroj úplně nezastaví. Stejně jako u jiných terénních vozidel, i u tohoto stroje existuje za určitých podmínek nebezpečí převržení nebo převrácení. Nerovný terén, prudký svah, příliš rychlé nebo příliš ostré zatáčení nebo kombinace těchto faktorů zvyšují riziko převrácení. Pokud se vozidlo začíná převracet, nikdy nedávejte ruce a / nebo nohy mimo vozidlo. Nesnažte se zabránit převrácení stroje rukou ani nohou, hrozí vážné zranění jako rozdrčení ruky, paže, nohy nebo chodidla, pokud se některá část Vašeho těla dostane pod převracející se stroj. Udržujte Vaše ruce a nohy uvnitř vozidla, dokud se nepřestane pohybovat.



## VAROVÁNÍ

### **MOŽNÉ NEBEZPEČÍ**

Řazení z režimu 2WD na 4WD a naopak za jízdy.

### **CO SE MŮŽE STÁT**

Vozidlo se chová velmi odlišně v režimech 2WD a 4WD, a při zařazení jiného režimu za jízdy se jeho vlastnosti mohou nečekaně změnit. To může překvapit řidiče, zvýšit riziko ztráty kontroly a nehodu.

### **JAK SE TOMUTO NEBEZPEČÍ VYHNOUT**

Před změnou pohonu z 2WD na 4WD a naopak vždy zastavte vozidlo.



## VAROVÁNÍ

### **MOŽNÉ NEBEZPEČÍ**

Sundávání rukou z volantu za jízdy. Sundávání nohou z podlahy za jízdy.

### **CO SE MŮŽE STÁT**

Sundání i jen jedné ruky z volantu může snížit Vaši schopnost ovládat vozidlo. Sundání i jen jedné nohy z podlahy může způsobit ztrátu rovnováhy a vypadnutí z vozidla.

### **JAK SE TOMUTO NEBEZPEČÍ VYHNOUT**

Vždy mějte za jízdy obě ruce na volantu a obě nohy na podlaze.



## VAROVÁNÍ

### **MOŽNÉ NEBEZPEČÍ**

Neschválené úpravy stroje.

### **CO SE MŮŽE STÁT**

Montáž nevhodného/neschváleného příslušenství nebo nevhodné/neschválené úpravy na stroji mohou způsobit změny v chování, které mohou v některých situacích vést k nehodě.

### **JAK SE TOMUTO NEBEZPEČÍ VYHNOUT**

Nikdy tento stroj neupravujte montáží nevhodného nebo neschváleného příslušenství a dílů. Všechny díly a příslušenství montované na tento stroj by měly být pouze originální díly a příslušenství Linhai určené pro toto vozidlo, a měly by být montovány a používány v souladu s návodem. S případnými dotazy se obraťte na autorizovaného prodejce Linhai.



## VAROVÁNÍ

### **MOŽNÉ NEBEZPEČÍ**

Přiskřípnutí ruky.

### **CO SE MŮŽE STÁT**

Při spouštění korby by mohlo dojít k přiskřípnutí ruky mezi korbu a rám.

### **JAK SE TOMUTO NEBEZPEČÍ VYHNOUT**

Před sklopením korby se ujistěte, že Vy i případné ostatní osoby stojíte v bezpečné vzdálenosti od vozidla. Nenechávejte ruce a prsty v prostoru mezi korbou a rámem.



## VAROVÁNÍ

### **MOŽNÉ NEBEZPEČÍ**

Nesprávné nastavení pérování.

### **CO SE MŮŽE STÁT**

Nerovnoměrné nastavení může způsobit špatnou ovladatelnost, ztrátu stability a vést k nehodě.

### **JAK SE TOMUTO NEBEZPEČÍ VYHNOUT**

Vždy nastavte pérování na levé i pravé straně na stejné hodnoty.

## DALŠÍ BEZPEČNOSTNÍ VAROVÁNÍ



## VAROVÁNÍ

**NEDODRŽENÍ TĚCHTO VAROVÁNÍ MŮŽE MÍT ZA NÁSLEDEK VÁŽNÉ ZRANĚNÍ NEBO SMRT.**

**! Benzín je vysoce hořlavý a jedovatý.** Při doplňování paliva vždy vypněte motor. Netankujte palivo ihned po vypnutí motoru. Vyvarujte se rozlití paliva na horký motor nebo horké výfukové potrubí. Vyteklé palivo okamžitě setřete. Při doplňování paliva a kontrole palivového systému nekuřte a vyvarujte se zdroje jisker, otevřeného ohně a jiných zdrojů zapálení. Palivo se v nádrži zahřívá a tím se zvětšuje jeho objem. Palivovou nádrž nepřepĺňujte. Ujistěte se, že víčko palivové nádrže je bezpečně uzavřené. Při přepravě stroje v jiném vozidle se ujistěte, že je ve vzpřímené poloze. V opačném případě by mohlo palivo unikat z palivové nádrže. Nadýcháte-li se benzínových výparů nebo dostane-li se Vám benzín do očí, vyhledejte ihned lékaře. Pokud se benzín dostane na kůži, omyjte zasažené místo mýdlem a vodou. Pokud si benzínem potřísníte oděv, převlékněte se.

**! Nepoužívání nebo nesprávné používání bezpečnostních pásů.**

Při nepoužívání nebo nesprávném používání bezpečnostních pásů hrozí riziko usmrcení nebo vážného zranění při nehodě. Při jízdě vždy používejte bezpečnostní pásy.

**! Hořlavé materiály udržujte v bezpečné vzdálenosti od výfukového systému.**

Nikdy nezastavujte ani neparkujte stroj nad suchou trávou.

**! Uvolněné sedadlo může způsobit ztrátu kontroly nad vozidlem nebo vypadnutí z kabiny za jízdy.**

Před jízdou se ujistěte, že obě sedadla jsou bezpečně zajištěná.

**! Nikdy neprovádějte žádné seřizování ani opravy při běžícím motoru.** Ruce, části těla, volné části oblečení, šperky nebo dlouhé vlasy se mohou zachytit do otáčejících se částí motoru a způsobit zranění. Elektrický systém může způsobit elektrický šok nebo požár. Není-li uvedeno jinak, při provádění oprav nebo údržby vždy vypněte motor. Pro údržbu a opravy stroje se obraťte na autorizovaný servis Linhai.

**! Pravidelně kontrolujte poškození bovdenů.** Pokud je vnější obal bovdenů poškozený, může dojít ke korozi vnitřního lanka. Lanko bovdenů také může být ohnuté nebo uvnitř roztřepené. To může zhoršit funkci bovdenů a způsobit nehodu nebo zranění. Poškozené bovdeny nechte ihned vyměnit.

**! Po převrácení nebo nehodě nechte celý stroj zkontrolovat v autorizovaném servisu,** zejména (ale nikoli pouze) brzdy, ovládání plynu, podvozek a řízení.

## **POUŽÍVEJTE POUZE ORIGINÁLNÍ NÁHRADNÍ DÍLY LINHAI**

Pro zachování bezpečnosti vozidla, co nejlepších jízdních vlastností, dlouhodobé spokojenosti a vysoké životnosti Vašeho stroje používejte při údržbě a opravách pouze originální náhradní díly Linhai. Zajistíte tím bezpečný provoz a maximální životnost stroje. Používání neoriginálních náhradních dílů a neschváleného příslušenství, stejně jako neodborné zásahy na stroji, mohou mít za následek snížení bezpečnosti a životnosti stroje, ohrožení osob, a mohou mít vliv i na vyřizování nároku na záruku.

## **OBLEČENÍ A VYBAVENÍ**

Vždy noste vhodné oblečení podle účelu jízdy. Jízda s vozidly typu UTV vyžaduje ochranné oblečení, ve kterém se budete cítit pohodlně a které zároveň snižuje riziko poranění. Vhodné oblečení musí také respektovat teplotu, musí hřát v zimě a být vzdušné v létě.

### **Přilba**

Přilba je Vaší nejdůležitější ochrannou, protože může zabránit těžkému zranění hlavy. Přilba musí být schválená (s homologací ECE 22-05) a musí být ve správné velikosti. A pamatujte, že ani nejlepší přilba není k ničemu, není-li řádně zapnutá.

### **Ochrana očí**

Motokrosové brýle nebo přilba s čelním plexi jsou nejlepší ochranou Vašich očí. Naopak zcela nedostačující jsou sluneční brýle, protože nezabrání, aby se Vám do očí nedostal prach.

### **Rukavice**

Nejlepší jsou rukavice s chrániči kloubů a neklouzavým povrchem, aby Vám ruce neklouzaly z volantu.

### **Boty**

Vysoké boty chrání nohu a ochrání Vás i před nárazy. Pevné boty chrání i při chůzi nebo práci v terénu.

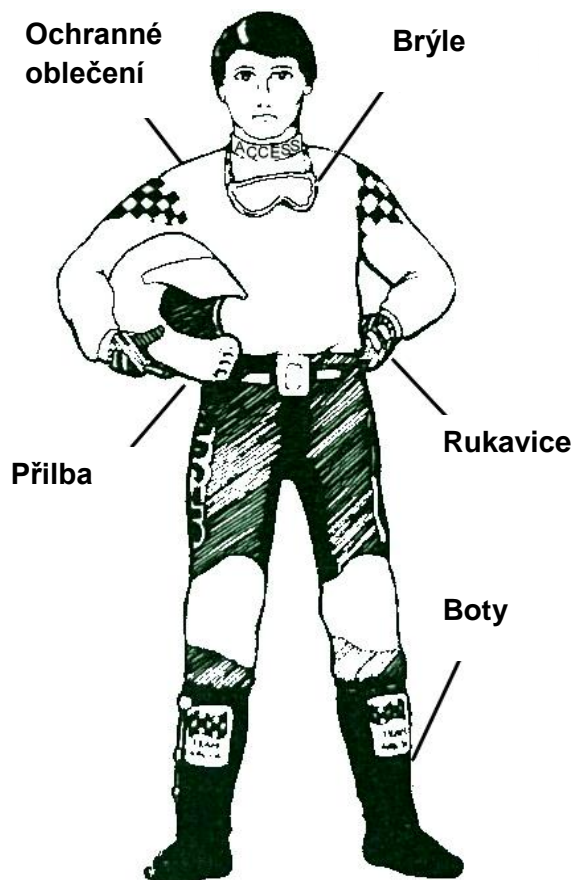

### **Dlouhý rukáv a dlouhé kalhoty**

Pro Vaši ochranu noste vždy oblečení s dlouhými rukávy a dlouhé kalhoty. Nejlepší ochranu poskytují off-roadové kalhoty s chrániči kolen a dres s chrániči ramen.

# JÍZDA

## ZÁKLADNÍ JÍZDNÍ MANÉVRY

Terénní stroje typu UTV se chovají a ovládají jinak, než běžné automobily a ostatní vozidla. Než začnete stroj používat, přečtěte si kompletně tento návod a ověřte si, zda jste pochopili jeho fungování a ovládání. Věnujte zvláštní pozornost varováním a bezpečnostním informacím a upozorněním. Také si přečtěte všechny varovné a výstražné štítky na vozidle. Toto vozidlo je určeno pro jednoho řidiče a jednoho spolujezdce. Řidič i spolujezdec musí být po celou dobu jízdy vždy připoutáni bezpečnostními pásy. Nikdy nepřpravujte žádné osoby na korbě.

### Naučte se ovládat své vozidlo

Seznamte se vlastnostmi a ovládáním vozidla na velké rovné ploše bez překážek a jiných vozidel. Procvičujte řízení stroje, ovládání plynu, brzdění a volby druhu pohonu, a to nejprve při malé rychlosti, postupně rychlost zvyšujte. Seznamte se s chováním vozidla při nízkých a vysokých rychlostech, při zařazené rychlosti L i H, nejdříve v režimu pohonu 2WD, později v režimu pohonu všech kol 4WD. Nacvičte také couvání. Naučte se nejprve základní techniky, než se pokusíte o složitější manévry.

### Rozjezd a zastavení

1. Zabrzděte stroj parkovací brzdou, zařadte neutrál a postupujte podle pokynů pro startování motoru.
2. Se zahřátým motorem ve volnoběhu zařadte polohu H nebo L a uvolněte parkovací brzdu.
3. Pomalu a plynule sešlápněte plynový pedál. Variátor se sepne a stroj se plynule rozjede. Vyvarujte se vyšších rychlostí, dokud jste se důkladně neseznámili s ovládáním vozidla.
4. Chcete-li zpomalit nebo zastavit, sundejte nohu z plynového pedálu a plynule sešlapujte pedál brzdy. Pozor: nesprávné použití brzd může způsobit ztrátu adheze a kontroly nad strojem, a způsobit nehodu.

### Zatáčení

Při pokusu o prudké zatočení ve vysoké rychlosti můžete ztratit kontrolu nad vozidlem nebo se můžete převrátit. Buďte také opatrní při prudkém zatáčení v nerovném terénu. Nepokoušejte se otáčet nebo provádět prudké manévry ve svahu. Držte ruce na volantu tak, abyste palce a prsty byly vně věnce volantu. To je důležité zejména při jízdě v těžkém terénu: přední kola pohybují doprava a doleva jak reagují na terén, a tento pohyb se přenáší do volantu. Náhlá rána do předního kola Vám může vyrazit volant z ruky a zranit palce nebo prsty, pokud by byly uvnitř věnce volantu.

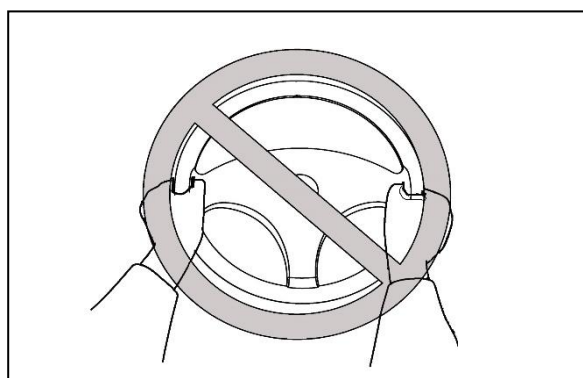

### Brzdění

Brzdící schopnost je ovlivněna typem terénu. Ve většině případů je postupné plynulé brzdění účinnější než prudké brzdění, zejména na sypkém povrchu jako je štěrk nebo písek. Na hrubém, sypkém nebo kluzkém povrchu si vždy nechte dostatek prostoru na bezpečné zastavení. Pokud se kola zablokují, uvolněte na okamžik pedál brzdy a pak jej s citem stiskněte znovu. Nikdy nejezděte s nohou stále položenou na brzdovém pedálu. I nepatrný tlak na brzdový pedál způsobí, že se brzdové destičky přitisknou ke kotouči a tím může dojít k přehřátí kotouče / destiček / brzdové kapaliny.

### **Jízda do kopce**

Nepokoušejte se vyjíždět prudké svahy, dokud neovládáte základní manévry na rovině. Používejte správnou techniku jízdy, abyste zabránili převrácení stroje. Do kopce jezděte rovně, vyhněte se jízdě šikmo svahem, protože při ní hrozí větší riziko převrácení. Natrénujte jízdu do svahu na mírných svazích, než se pustíte do prudších kopců. Než se pustíte do jakéhokoli svahu, vždy dopředu pečlivě prozkoumejte terén. Používejte zdravý rozum a pamatujte, že některé kopce jsou zkrátka příliš strmé na to, aby je bylo možno vyjet. Pečlivě si rozmyslete, na který kopec se pokusíte vyjet. Vyhněte se kopcům s kluzkým povrchem a těm, kde nevidíte dostatečně daleko dopředu. Nikdy se nepokoušejte zdolávat - nahoru ani dolů - svahy strmější než 15°!

Ještě pod kopcem se ujistěte, že máte zařazený převod L a pohon všech kol 4WD. Pro vyjetí kopce potřebujete trakci, rychlost a stálý plyn. Do kopce jeďte tak rychle, abyste měli dostatečnou dopřednou rychlost, ale ne tak rychle, abyste nestihli včas reagovat na změny terénu. Na vrcholu kopce zpomalte, na druhé straně může být překážka, prudký sklon dolů, jiná osoba nebo vozidlo.

Pokud začnete v kopci ztrácet trakci nebo rychlost, a rozhodnete se, že se nebudete pokoušet vyjet až na vrchol, zabrzděte a zastavte. Nepokoušejte se s vozidlem otáčet ve svahu. S nohou na brzdě se na sedadle otočte dozadu a naplánujte si, kudy a jak budete couvat. Povolte brzdový pedál a začněte pomalu pozadu couvat z kopce. Podle potřeby opatrně používejte brzdový pedál.

### **Jízda z kopce**

Před sjížděním kopce pečlivě prozkoumejte terén. Pokud je to možné, vyberte si cestu, která Vám umožní sjet kopec rovně dolů. Vyhněte se sjíždění prudkých kopců, ve kterých hrozí riziko převrácení stroje. Pečlivě si vyberte cestu a jeďte jen tak rychle, abyste byli schopni reagovat na překážky, které se mohou objevit. Ze svahu nikdy nejezděte příliš rychle. Vyhněte se jízdě šikmo svahem, stroj by se mohl převrátit. Ze svahu jezděte vždy rovně přímo dolů, pokud je to možné. Z kopce jezděte co nejpomaleji.

Před sjížděním kopce se ujistěte, že máte zařazený převod L a pohon všech kol 4WD.

Pokud se rychlost jízdy začíná příliš zvyšovat, opatrně přibrzděte. Vyvarujte se prudkého brzdění - mohlo by to způsobit klouzání vozidla dolů. Pokud začne stroj z kopce klouzat, snažte se řídit ve směru smyku. To Vám pomůže získat zpět kontrolu. Pokud musíte v kopci zatočit například abyste se vyhnuli překážce, manévrujte pomalu a opatrně. Pokud se stroj začne ve svahu převracet, plynule nasměrujte řízení směrem z kopce, pokud nejsou v cestě žádné překážky. Jakmile znovu získáte kontrolu, postupně nasměrujte stroj opět do původního směru.

Nikdy se nesnažte zabránit převrácení vozidla rukou nebo nohou. Hrozí vážné zranění jako rozdrčení ruky, paže, nohy nebo chodidel. Pokud se stroj převrací, držte ruce a nohy uvnitř vozidla, dokud úplně nezastaví. Stejně jako u jiných terénních vozidel i u tohoto stroje existuje za určitých podmínek nebezpečí převržení nebo převrácení. Nerovný terén, prudké svahy, příliš rychlé nebo příliš ostré zatáčení nebo kombinace těchto faktorů zvyšují riziko převrácení. Pokud jste v situaci, že se vozidlo začíná převracet, nikdy nedávejte ruce a / nebo nohy mimo vozidlo. Nesnažte se zabránit převrácení stroje rukou ani nohou, hrozí vážné zranění jako rozdrčení ruky, paže, nohy nebo chodidla, pokud by se některá část Vašeho těla dostala pod převracející se vozidlo. Udržujte Vaše ruce a nohy uvnitř kabiny, dokud se stroj nepřestane pohybovat.

### Jízda vodou

Pokud je nutné jet vodou, pak pouze mělkou a pomalu tekoucí vodou do max. hloubky 33 cm. Vybírejte cestu, vyhněte se skrytým kamenům, proláklinám ve dně a místům, kde byste se mohli převrátit. Nikdy nejezděte vodou hlubší než 33 cm nebo rychle tekoucí vodou. Nedělejte prudké manévry. Vozidlo by se mohlo vymknout kontrole a převrátit se. Mokrě brzdy mají sníženou účinnost. Po vyjetí z vody vyzkoušejte účinnost brzd. Je-li třeba, několikrát zabrzděte, abyste třením vysušili obložení brzd.

**Poznámka:** Po jízdě vodou je důležité provést údržbu stroje podle pokynů v tomto návodu. Následující místa vyžadují zvláštní pozornost: motorový olej, převodový olej, olej v zadním diferenciálu, olej v předním diferenciálu a všechna mazací místa.

**Škody na motoru, způsobené jízdou vodou hlubší než povolenou, nejsou kryté zárukou.**

### Jízda těžkým terénem

Obtížným a nerovným terénem projíždějte se zvýšenou opatrností. Sledujte překážky, které by mohly způsobit poškození vozidla, nebo vést k převrácení anebo nehodě. Vyhněte se skokům - mohou způsobit zranění, ztrátu kontroly nad strojem nebo jeho poškození.

### Jízda zalesněným terénem

Při jízdě zalesněnými oblastmi pozorně sledujte obě strany vozidla i prostor nad Vámi, sledujte překážky jako větve, které by mohly zasáhnout osoby jedoucí ve vozidle a způsobit nehodu, nebo keře, které by mohly proniknout do vozidla a zasáhnout řidiče nebo spolujezdce. Nikdy se nedržte ochranné klece tak, že ruce jsou mimo vozidlo. Přidržujte se pouze k tomu určených madel uvnitř klece.

### Jízda přes překážky

Pokud nelze překážku jako kmen nebo příkop objet, zastavte vozidlo, pokud je to bezpečné. Zatáhněte parkovací brzdu a vystupte, abyste si mohli terén důkladně prohlédnout. Pozorujte příjezd k překážce i terén na druhé straně. Pokud myslíte, že můžete bezpečně pokračovat, zvolte si trasu, která Vám umožní dostat se k překážce co nejvíce kolmo, abyste minimalizovali možnost převrácení stroje. Jeďte takovou rychlostí, která bude dostatečná k překonání překážky, ale abyste ještě stále měli dostatek času k reagování při změně situace. Pokud máte pochybnosti, zda překážku bezpečně zdoláte, je lepší se otočit a vrátit, anebo vycouvat, a najít méně obtížnou cestu. Při jízdě přes překážky jako velké kameny nebo spadlé stromy je nutná extrémní opatrnost.

### Parkování

Při parkování vypněte motor a zařaďte neutrální. Zatáhněte parkovací brzdu, abyste zabránili samovolnému rozjetí stroje. Ihned po jízdě neparkujte stroj na suché trávě, mohla by se vznítit.

### Parkování v kopci

1. Zastavte vozidlo za použití brzd.
2. Zařaďte redukovaný převod L a vypněte motor.
3. Se stále stlačeným brzdovým pedálem zatáhněte parkovací brzdu.

Vyhněte se parkování v kopci a jiných nakloněných plochách. Pokud už ve svahu zaparkovat musíte, zatáhněte parkovací brzdu a podložte přední a hlavně zadní kola kameny nebo jinými vhodnými předměty. Nikdy neparkujte ve svazích tak strmých, že i chůze v nich je obtížná.

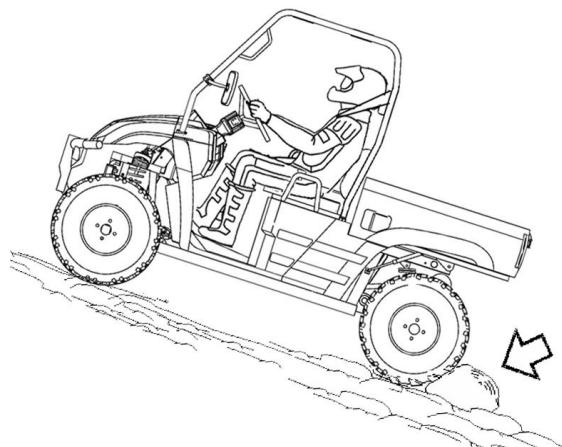

### Jízda šikmo svahem (traverzování)

Jízda šikmo svahem patří k nejobtížnějším jízdám. Traverzování svahu může být složité a těžko předvídatelné. Ať jsou Vaše zkušenosti a schopnosti jakékoli, je-li to možné, vždy se snažte traverzování svahu vyhnout. Pokud jiná cesta není možná, postupujte následujícím způsobem:

1. Jeďte pomalu a ustálenou rychlostí.
2. Řiďte ve směru nejmenšího bočního náklonu.
3. Pokud máte pocit, že se stroj začíná převracet, natočte volant směrem z kopce. Není-li to kvůli terénu nebo jiným překážkám možné, zastavte a vystupte na vyšší straně.

## JÍZDA S NÁKLADEM

Jízda s nákladem nebo přívěsem může ovlivnit stabilitu a ovladatelnost vozidla. Proto je nutné při převážení nákladu nebo tažení přívěsu používat zdravý rozum a dobrý úsudek.

- Nikdy nepřekračujte hmotnostní limity vozidla. Přetížené vozidlo se může stát nestabilním.

#### Maximální povolené zatížení:

Max. hmotnost nákladu na korbě:	<b>150 kg</b>
Maximální hmotnost přívěsu:	<b>200 kg</b>
(součet hmotností přívěsu a nákladu)	
Maximální svislé zatížení koule:	<b>11 kg</b>

- Nepřekračujte maximální svislé zatížení koule. Hmotnost, jakou naložený přívěs působí na kouli, můžete změřit pomocí staré osobní váhy. Položte naložený přívěs na váhu ve stejné výšce, v jaké bude po připojení na kouli. Pokud je třeba zmenšit svislou hmotnost na kouli, upravte rozložení nákladu na přívěsu. Pokud vezete náklad na korbě a zároveň táhnete přívěs, jen třeba zahrnout svislé zatížení koule do maximálního povoleného zatížení vozidla.
- Uložte náklad na korbě co nejbližší osy vozidla a upevněte jej popruhy.
- Náklad musí být uložen tak nízko, jak je to jen možné. Při jízdě s nákladem snižte rychlost.
- Pomocí popruhů upevněte náklad na přívěsu. Ujistěte se, že náklad v přívěsu se nemůže posunovat. Posunutí nákladu za jízdy může způsobit nehodu.
- Ujistěte se, že náklad nebrání ovládání stroje a že neblokuje výhled.
- S nákladem jezděte pomaleji, než byste jeli bez nákladu. Čím více váhy vezete, tím pomaleji byste měli jet. Pokud vezete těžší náklad nebo táhnete-li přívěs, platí pravidlo jezdit zásadně pouze na redukovaný převod L. Respektujte delší brzdovou dráhu. Zastavit těžší vozidlo trvá déle.
- Vyvarujte se ostrého zatáčení a nepřiměřené rychlosti.
- Vyvarujte se kopcovitého a nerovného terénu. Pečlivě vybírejte cestu. Hmotnost nákladu ovlivňuje stabilitu a ovladatelnost vozidla.
- Vozidlo ani přívěs nepřetěžujte.
- S přívěsem jezděte velmi opatrně, vyvarujte se náhlé akcelerační, brzdění a prudkých manévru.

**Na korbě nikdy nepřpravujte žádné osoby!**

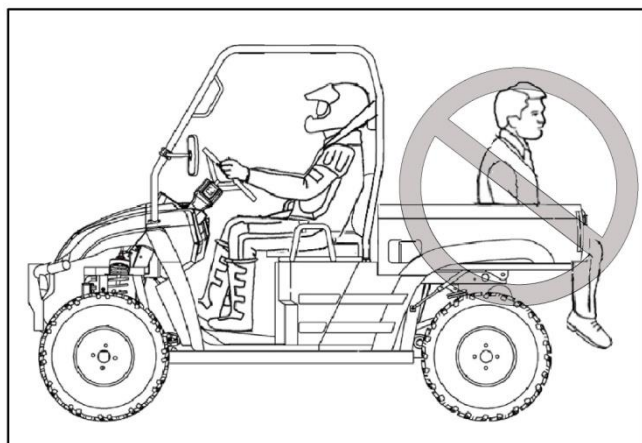

### **Při tažení přívěsů používejte bezpečnostní řetěz**

- Bezpečnostní řetěz slouží jako pojistné opatření při tažení přívěsu nebo přípojných zařízení, aby se nemohla při jízdě sama odpojit.
- Používejte řetěz, který má pevnost stejnou nebo větší, než je celková hmotnost taženého přívěsu nebo připojeného zařízení.
- Řetěz připevněte k držáku tažného zařízení na stroji nebo k jinému kotvícímu bodu. Řetěz má mít jen takovou vůli, aby umožňoval zatáčení.
- Bezpečnostní řetěz nepoužívejte k vlečení.



# PROVOZ

## Ovládací prvky

### Spínací skříňka a přepínače

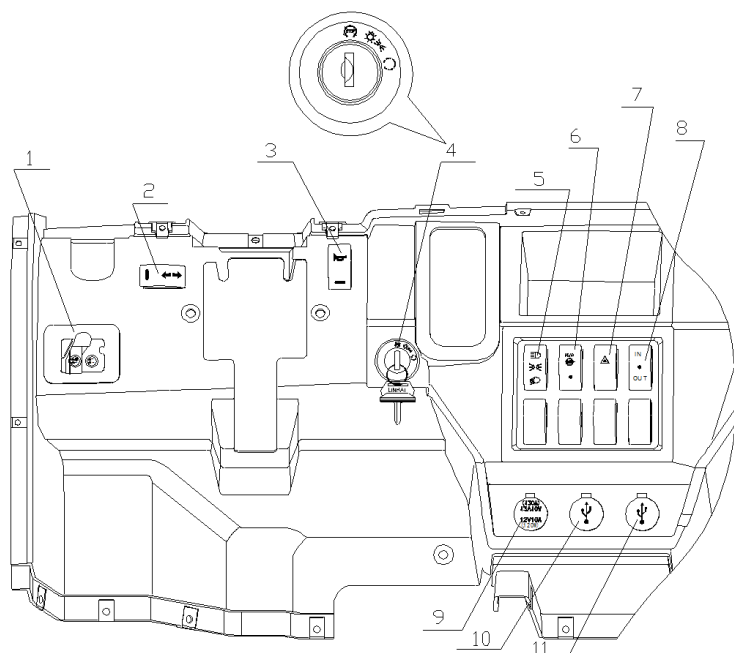

1. Přepínač jízdních režimů 2WD / 4WD / uzávěrky předního diferenciálu
2. Ovládání blikáčů
3. Houkačka
4. Spínací skříňka
5. Přepínání dálkových světel HI/LO
6. Ovládání uzávěrky zadního diferenciálu
7. Spínač varovných blikáčů
8. Ovládání navijáku
9. 12V zásuvka
10. USB zásuvka
11. USB zásuvka (volitelná)

#### 1. Přepínání režimů pohonu 2WD / 4WD / uzávěrky předního diferenciálu

**2WD:** Poháněná jsou pouze na zadní kola

**4WD:** Poháněná jsou přední i zadní kola

**4WD LOCK:** V této poloze se uzamkne uzávěrka předního diferenciálu.



### UPOZORNĚNÍ

- Chcete-li přeřadit na jiný režim pohonu, zastavte a teprve pak zařadte.
- Při přepínání pohonu 2WD / 4WD může zůstat mechanika pohonu 4WD stále sepnutá / rozepnutá. Po přepnutí pohonu 2WD / 4WD přidávejte plyn pomalu, aby mechanika měla čas k přeřazení. Je-li pohon 4WD zařazený, rozsvítí se kontrolka 4WD na displeji.
- Nikdy nezapínejte pohon 4WD za jízdy, nebo dokud se kola pohybují. Může dojít k vážnému poškození hnacího ústrojí.

#### 2. Přepínač blikáčů

#### 3. Tlačítko houkačky

#### 4. Spínací skříňka

 : Všechny elektrické obvody jsou zapnuté. Svítí obrysová světla.

: Všechny elektrické obvody jsou vypnuté. Klíč lze v této poloze vyjmout.

: Otočením a přidržetím klíčku v této poloze se startuje motor. Jakmile motor naskočí, klíček uvolněte.

### UPOZORNĚNÍ

**Nestartujte déle než 5 vteřin. Mohlo by dojít k poškození startéru. Před dalším pokusem o startování vyčkejte alespoň 5 vteřin, aby elektrický startér zchladl. Nestartujte - neotáčejte klíčkem do polohy "  " - při běžícím motoru. Mohlo by dojít k poškození startéru.**

## 5. Přepínač potkávacích / dálkových světel HI / LO

### **VAROVÁNÍ**

Za snížené viditelnosti, v mlze, dešti a za tmy jezděte opatrně a snižte rychlost.

## 6. Ovládání uzávěrky zadního diferenciálu

### **UPOZORNĚNÍ**

**Před zapnutím / vypnutím uzávěrky zadního diferenciálu vždy zastavte!**

V režimu 2WD toto tlačítko uzamyká / odemyká uzávěrku zadního diferenciálu. V režimu 4WD toto tlačítko není aktivní a uzávěrka zadního diferenciálu zůstává uzamčená.

## 7. Spínač varovných světel

Pro signalizaci při nouzovém stání na veřejných komunikacích.

## 8. Tlačítko navíjení /odvíjení navijáku

Stisknutím tlačítka se naviják odvíjí nebo navíjí.

## 9. 12V zásuvka

12V zásuvka (1) je vlevo na středovém panelu. Zásuvka je určena pro napájení 12V elektrického příslušenství, například GPS navigace, externí svítidly, mobilního telefonu, pátracího světlometu, vysílačky apod. Pokud zásuvku nepoužíváte, zaklopte krytku (2).



### **UPOZORNĚNÍ**

Nezapojujte do zásuvky žádný zdroj tepla jako např. automobilový zapalovač cigaret. Zásuvka by se mohla poškodit. Chcete-li zásuvku použít, nastartujte motor, vypněte světlomety a otevřete krytku (2). Před použitím zásuvky se ujistěte, že motor běží a že světlomety jsou vypnuté, jinak může dojít k vybití baterie. Zásuvka je určena pro 12V elektrické příslušenství. Celkový odběr elektrického příslušenství nesmí přesáhnout 120W (10A), jinak se může přepálit pojistka nebo poškodit zásuvka. Dbejte, aby do zásuvky nenastříkala voda při dešti nebo mytí. Zásuvku zakryvejte krytkou (2).

## 10 + 11. USB zásuvka

## Pohon 4x4 se dvěma diferenciály

Váš model může být vybaven elektrickými uzávěrkami předního a zadního diferenciálu. Chcete-li přední nebo zadní diferenciál uzamknout, zastavte a přepněte příslušnou uzávěrku do požadované polohy. Po sepnutí uzávěrky se na displeji rozsvítí kontrolka uzávěrky předního/zadního diferenciálu a zvoleného pohonu 2WD/4WD.

### **UPOZORNĚNÍ**

Chvilku po zapnutí nebo vypnutí uzávěrky diferenciálu může zůstat mechanika uzávěrky stále sepnutá nebo rozepnutá. Po zapnutí / vypnutí uzávěrky diferenciálu přidávejte plyn pomalu, aby mechanika měla čas sepnout. Po sepnutí uzávěrky diferenciálu se rozsvítí kontrolka na displeji.

### **UPOZORNĚNÍ**

Nezapínejte a nevypínejte uzávěrku předního nebo zadního diferenciálu, dokud se vozidlo pohybuje. Jinak může dojít k vážnému poškození hnacího ústrojí.

## Volba vhodného režimu pohonu

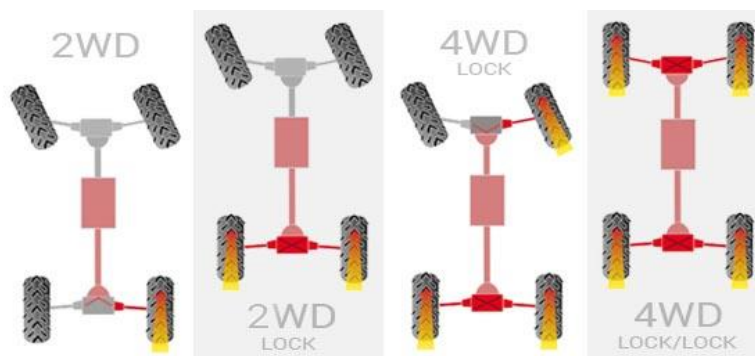

### 2WD - pohon pouze zadních kol bez použití uzávěrky

Kdy použít	Hnací síla	Poznámka
<ul style="list-style-type: none"> <li>Běžná jízda na rovině a v lehkém terénu</li> <li>Jízda na tvrdém a zpevněném povrchu</li> <li>Pro jízdu na veřejných komunikacích</li> </ul>	<ul style="list-style-type: none"> <li>Poháněná jsou pouze zadní kola</li> <li>Každé kolo se v zatáčce otáčí nezávisle svými vlastními otáčkami</li> </ul>	<ul style="list-style-type: none"> <li>Šetří pneumatiky v zatáčkách</li> <li>Šetří terén, podklad a trávu</li> </ul>

### 2WD LOCK - pohon pouze zadních kol s uzamčeným zadním diferenciálem

Kdy použít	Hnací síla	Poznámka
<ul style="list-style-type: none"> <li>Pro tvrdé a nepevněné povrchy</li> <li>Na šotolině</li> <li>Když potřebujete výkon na obě zadní kola</li> </ul>	<ul style="list-style-type: none"> <li>Jsou poháněná obě zadní kola</li> <li>Zadní kola se v zatáčce otáčejí stejnou rychlostí</li> </ul>	<ul style="list-style-type: none"> <li>Víc trakce oproti režimu 2WD</li> </ul>

### 4WD LOCK - pohon všech kol s uzamčeným zadním diferenciálem

Kdy použít	Hnací síla	Poznámka
<ul style="list-style-type: none"> <li>Do těžšího terénu, kde předpokládáte, že již nebude stačit pohon 2WD LOCK</li> <li>Pro jízdu s nákladem, v kopcích a na měkkém a kluzkém povrchu</li> <li>Pokud zadní kola prokluzují</li> <li>Pokud potřebujete výkon na všechna kola</li> </ul>	<ul style="list-style-type: none"> <li>Jsou poháněná všechna kola</li> <li>Zadní kola se v zatáčce otáčejí stejnou rychlostí</li> </ul>	<ul style="list-style-type: none"> <li>Prakticky dvojnásobná trakce oproti režimu 2WD LOCK</li> <li>Tento režim používejte pouze po nezbytně dlouhou dobu</li> </ul>

### 4WD LOCK/LOCK - pohon všech kol s uzamčeným předním i zadním diferenciálem

Kdy použít	Hnací síla	Poznámka
<ul style="list-style-type: none"> <li>Pro krátkodobé použití v těžkém terénu a extrémních podmínkách</li> <li>Pro vyprošťování stroje</li> <li>Pro jízdu s nákladem v kopcích</li> </ul>	<ul style="list-style-type: none"> <li>Jsou poháněná všechna kola</li> <li>Všechna kola se v zatáčce otáčejí stejnou rychlostí</li> </ul>	<ul style="list-style-type: none"> <li>Pozor na těžké řízení</li> <li>Rychlost nutno omezit na 16 km/h (dle tachometru)</li> <li>Tento režim používejte pouze po nezbytně dlouhou dobu</li> </ul>

#### UPOZORNĚNÍ

Před použitím uzávěrky předního nebo zadního diferenciálu, a před změnou režimu pohonu zastavte, a teprve pak přeřaďte.

#### VAROVÁNÍ

Jízda v režimu 4WD s uzamčeným diferenciálem může být nebezpečná. Řízení s uzamčeným diferenciálem vyžaduje více námahy a je třeba vyvinout větší úsilí na zatočení. S uzamčeným diferenciálem počítejte s pomalejším zatočením a respektujte změněné jízdní vlastnosti vozidla. S uzamčeným diferenciálem jezděte maximálně 16 km/h.

## LCD displej

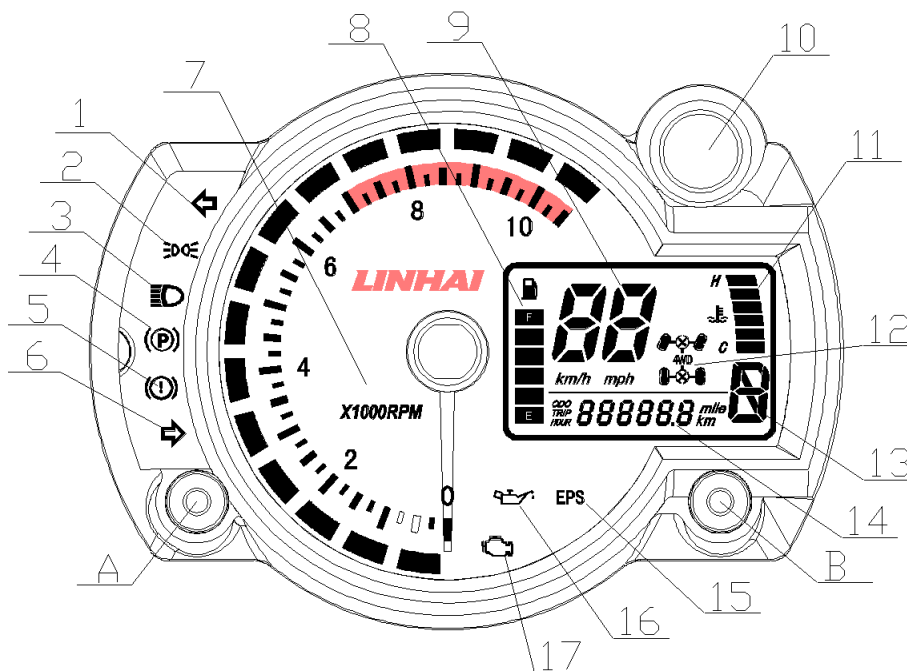

- |                                |  |
|--------------------------------|--|
| 1. Kontrolka levých blikáčů    | 11. Ukazatel teploty motoru                  |
| 2. Kontrolka obrysových světel | 12. Kontrolka zařazeného pohonu 2WD/4WD/DIFF |
| 3. Kontrolka dálkových světel  | 13. Kontrolka zařazeného převodového stupně  |
| 4. Kontrolka parkovací brzdy   | 14. Počítadlo najetých motohodin/km          |
| 5. Kontrolka brzdové kapaliny  | 15. Chybová kontrolka posilovače řízení      |
| 6. Kontrolka pravých blikáčů   | 16. Kontrolka tlaku oleje                    |
| 7. Otáčkoměr                   | 17. Kontrolka motoru (EFI)                   |
| 8. Palivoměr                   | A: Přepínání ODO/TRIP/HOUR                   |
| 9. Rychloměr                   | B: Přepínání kilometry/míle                  |
| 10. Kontrolka neutrálu         |  |

### UPOZORNĚNÍ

Po zapnutí klíčku a před nastartováním motoru se rozsvítí kontrolka motoru (EFI). Po nastartování motoru by tato kontrolka měla zhasnout. Pokud kontrolka stále svítí nebo poblikává, obraťte se na autorizovaný servis pro okamžitou opravu, aby nedošlo k poškození vozidla.

## Plynový pedál

### VAROVÁNÍ

Před nastartováním motoru zkontrolujte, zda se plynový pedál pohybuje volně a plynule. Přesvědčte se, že plynový pedál se po uvolnění volně vrací do základní polohy.

Sešlápnutím plynového pedálu se zvyšují otáčky motoru a tím rychlost jízdy. Po uvolnění pedálu vrací síla pružiny pedál zpět do základní polohy. Před nastartováním motoru vždy přezkontrolujte, že se plynový pedál volně vrací do základní polohy.

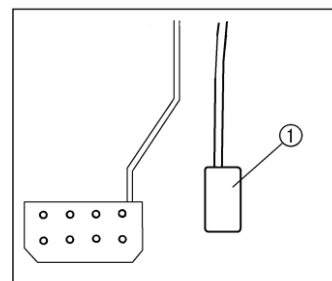

1. Plynový pedál

### VAROVÁNÍ

Nesprávná funkce plynového pedálu může být příčinou nehody. Před nastartováním motoru vyzkoušejte chod plynového pedálu a jeho vůli. Pedál musí chodit volně a plynule, a po uvolnění se musí volně vracet do základní polohy. Pokud plynový pedál nefunguje správně, nechte jej zkontrolovat v autorizovaném servisu Linhai.

## Brzdový pedál

Sešlápnutím brzdového pedálu se zpomaluje a zastavuje vozidlo.



### VAROVÁNÍ

**Nikdy nejezděte, pokud v brzdovém pedálu cítíte při stlačování nepřírodně měkký, poddajný pocit. Jízda s propadajícím se brzdovým pedálem může způsobit ztrátu brzdné síly a nehodu.**

1. Brzdový pedál

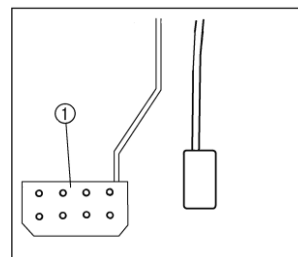

## Páka ruční brzdy

Páka parkovací brzdy je po pravé straně sedadla řidiče. Parkovací brzda zabraňuje rozjetí zaparkovaného vozidla. Chcete-li použít parkovací brzdu, zatáhněte za páku směrem nahoru. Je-li zapnuté zapalování, rozsvítí se kontrolka parkovací brzdy. Pro uvolnění parkovací brzdy přitáhněte páku ještě víc nahoru a současně stiskněte aretační tlačítko. Pak páku úplně povolte. Před rozjezdem se ujistěte, že parkovací brzda je zcela povolena. Pokud by byla parkovací brzda i jen částečně zatažená, může to způsobit zvýšené namáhání motoru a předčasné opotřebení parkovací brzdy a klínového řemene.

1. Aretační tlačítko  
2. Páka ruční brzdy

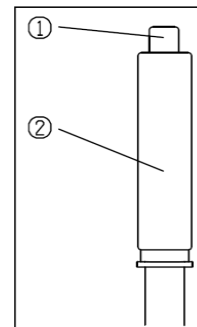

## Řazení a páka volby rychlostí

Řadicí páka je vpravo vedle volantu a má pět poloh:

- P: Parkovací poloha
- R: Zpátečka
- N: Neutrál
- H: Normální jízda vpřed
- L: Redukce do pomala

### ■ POZNÁMKA

Pro prodloužení životnosti hnacího řemene používejte při tahání těžkých nákladů a při jízdě rychlostí pod 10 km/h vždy redukci do pomala (L).

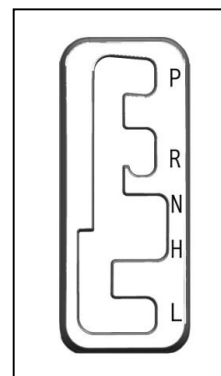

### UPOZORNĚNÍ

Chcete-li zařadit, zastavte, a až otáčky motoru klesnou na volnoběžné, přesuňte řadicí páku do požadované polohy. Řazením za jízdy nebo při vysokých otáčkách motoru může dojít k poškození převodovky. Když vozidlo opouštíte, vždy zařaďte parkovací polohu (P) a zatáhněte parkovací brzdu. Správné seřízení mechanismu řazení je důležité pro správnou funkci převodovky. Pokud při řazení zjistíte jakýkoliv problém, obraťte se na autorizovaný servis Linhai.



### VAROVÁNÍ

#### MOŽNÉ NEBEZPEČÍ

Řazení redukce do pomala „L“ při vysokých otáčkách motoru.

#### CO SE MŮŽE STÁT

Může dojít k zablokování kol. To může vést ke ztrátě kontroly nad strojem, nehodě a zranění. Může také dojít k poškození motoru a hnacího ústrojí.

#### JAK SE TOMUTO NEBEZPEČÍ VYHNOUT

Ujistěte se, že motor má před přeřazením na nižší převod dostatečně nízké otáčky (volnoběh).

### ■ POZNÁMKA

Poloha „H“ je normální jízdní poloha pro běžnou jízdu. Redukce do pomala (L) je určena pro jízdu v těžkém terénu, do prudkých kopců, s těžkým nákladem nebo pro tažení přívěsu. Oproti rychlosti „H“ je redukce „L“ pomalejší, ale motor je zpřevodován více do síly.

## Palivová nádrž

Víčko palivové nádrže otevřete otočením proti směru hodinových ručiček.

1. Uzávěr palivové nádrže

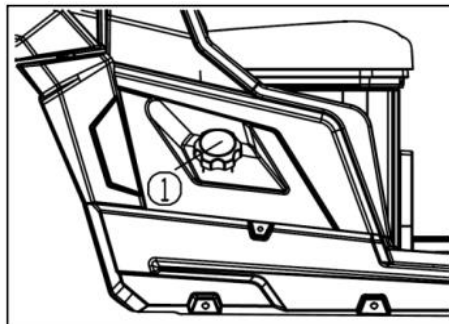

## Sedadla

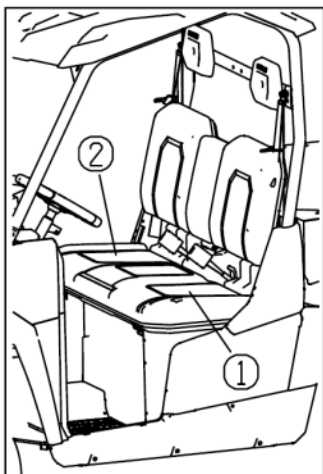

1. Sedadlo řidiče
2. Sedadlo spolujezdce

### Vyjmutí sedadla:

Nadzdvihněte předek sedadla a sedadlo vysuňte nahoru a dopředu.

### Nasazení sedadla:

Nasaďte výstupky na zadní straně sedadla do držáků na rámu a zatlačte na přední stranu sedadla.

### **VAROVÁNÍ**

Uvolněné sedadlo může způsobit ztrátu kontroly nad vozidlem nebo vypadnutí osoby za jízdy. Ujistěte se, že sedadlo je řádně zajištěné.

## Bezpečnostní pásy

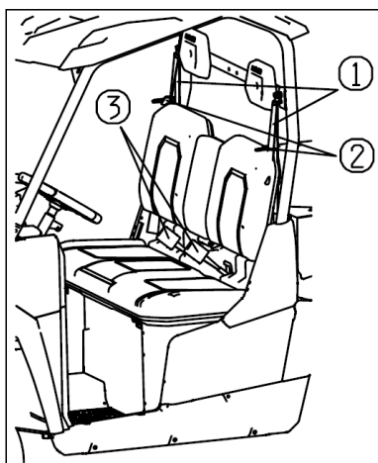

1. Bezpečnostní pásy (2x)
2. Přezka (2x)
3. Zámek (2x)

Toto vozidlo je vybaveno tříbodovými bezpečnostními pásy řidiče a spolujezdce. Při jízdě vždy používejte bezpečnostní pásy.

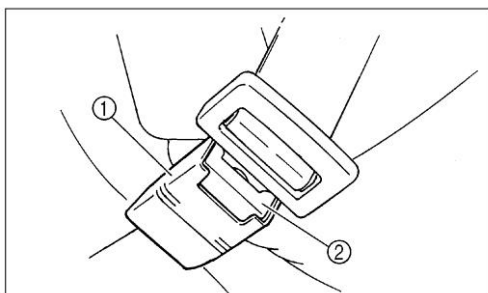

1. Přezka
2. Červené uvolňovací tlačítko

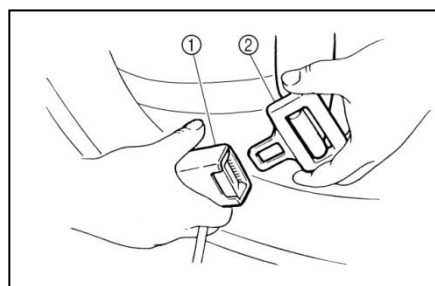

1. Zámek
2. Přezka

### Používání bezpečnostních pásů

1. Uchopte přezku do ruky a vedte bezpečnostní pás přes boky a hrudník. Ujistěte se, že popruh není nikde překroucený a že není zachycený za vyčnívající části vozidla.
2. Vsuňte přezku do zámku, až slyšitelně zacvakne. Zatáhněte za přezku, abyste se ujistili, že je pás zajištěný.
3. Upravte polohu pásu a ujistěte se, že správně přiléhá přes boky a hrudník a že je vedený správně. Ujistěte se, že řidič i spolujezdec mají řádně zapnutý bezpečnostní pás.
4. Pro uvolnění pásu stiskněte červené tlačítko na zámku, přidržte přezku a nechte pás úplně navinout.



## VAROVÁNÍ

### MOŽNÉ NEBEZPEČÍ

Nepoužívání nebo nesprávné používání bezpečnostních pásů.

### CO SE MŮŽE STÁT

Zvýšené riziko usmrcení nebo vážného zranění při nehodě.

### JAK SE TOMUTO NEBEZPEČÍ VYHNOUT

Při jízdě s tímto vozidlem vždy používejte bezpečnostní pásy. Ujistěte se, že bezpečnostní pás přiléhá přes boky a hrudník a že je vedený správně.

## Příruční schránka

### UPOZORNĚNÍ

Chraňte schránku před poškozením. Nedávejte do ní těžké nářadí ani předměty s ostrými hranami. Pokud takové předměty přesto potřebujete dát do příruční schránky, zabalte je do vhodného obalu.

## Korba (ocelová) (je-li ve výbavě)

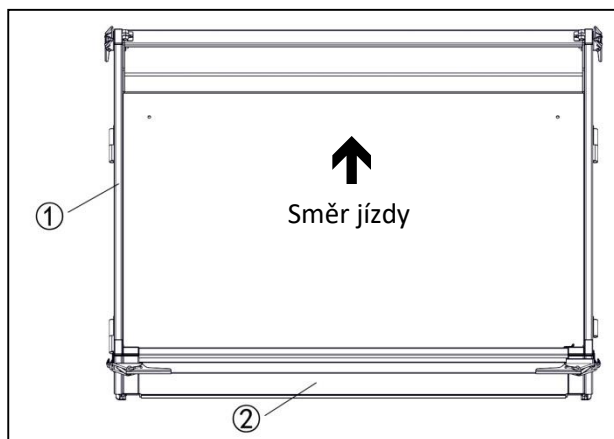

1. Korba
2. Výklopné zadní čelo

### Vyklápění a zavírání zadního čela:

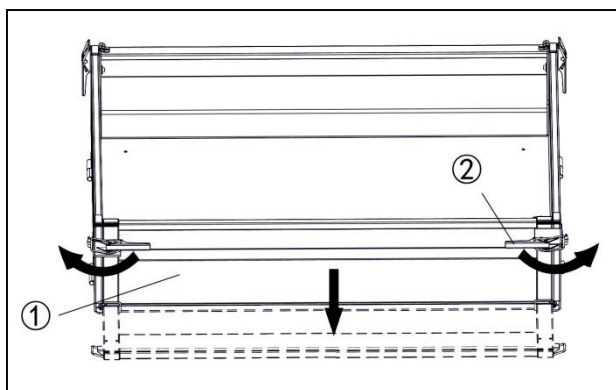

1. Zadní čelo
2. Uzávěr čela (2x)

### Vyklopení čela:

Odklopte uzávěry a čelo sklopte dolů.

### Zavření:

Zaklopte čelo do původní polohy a zajistěte jej uzávěry.

## Zvedání a sklápění korby

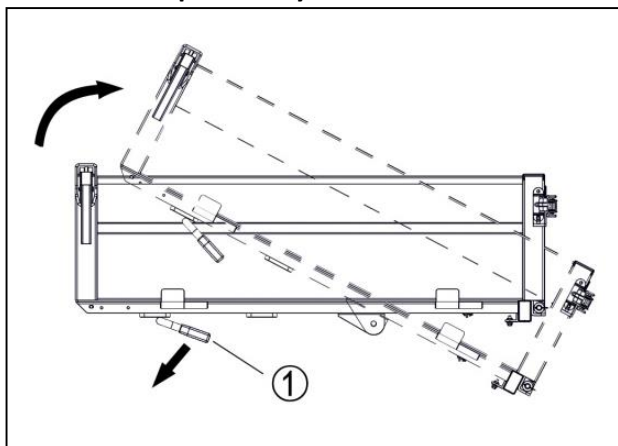

1. Odjišťovací páka

### Zvednutí korby:

Sklopte odjišťovací páku korby na levé nebo pravé straně vozidla a pomalu zvedejte korbu až na doraz.

### Spuštění korby:

Sklápějte korbu pomalu dolů až do zacvaknutí. Před jízdou se přesvědčte, že korba je řádně zajištěná.

## **VAROVÁNÍ**

**Nebezpečí zranění při sklápění korby.** Při sklápění může hrozit nebezpečí skřípnutí ruky mezi korbu a rám. Před sklopením korby se ujistěte, že vy i ostatní osoby stojíte v bezpečné vzdálenosti od korby. Nenechávejte ruce a prsty v prostoru mezi korbou a rámem.

Nosnost korby: 150 kg

## **VAROVÁNÍ**

### MOŽNÉ NEBEZPEČÍ

Přetěžování korby nebo nesprávné rozložení nákladu.

### CO SE MŮŽE STÁT

Může způsobit změny v chování stroje, které by mohly vést k nehodě.

### JAK SE TOMUTO NEBEZPEČÍ VYHNOUT

Nikdy nepřekračujte povolené zatížení korby. Náklad rovnoměrně rozložte a bezpečně upevněte. Při jízdě s nákladem snižte rychlost a respektujte delší brzdovou dráhu.

## **VAROVÁNÍ**

### MOŽNÉ NEBEZPEČÍ

Převážení osob na ložné ploše.

### CO SE MŮŽE STÁT

Převážená osoba / osoby mohou za jízdy vypadnout, mohou být vyhozeny ven nebo zasaženy předměty převáženými na ložné ploše.

### JAK SE TOMUTO NEBEZPEČÍ VYHNOUT

Nikdy nevozte žádné osoby na korbě. Korba je určena pouze pro přepravu nákladu.

## Korba (plastová) (je-li ve výbavě)

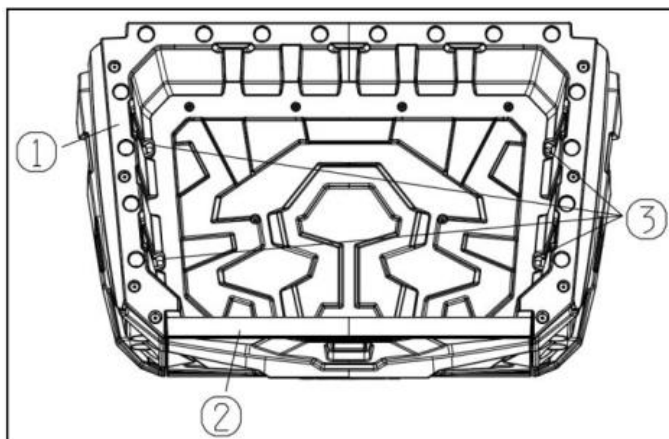

1. Korba
2. Výklopné zadní čelo
3. Úchytné háky (×4)

### Vyklápění a sklápění zadního čela:

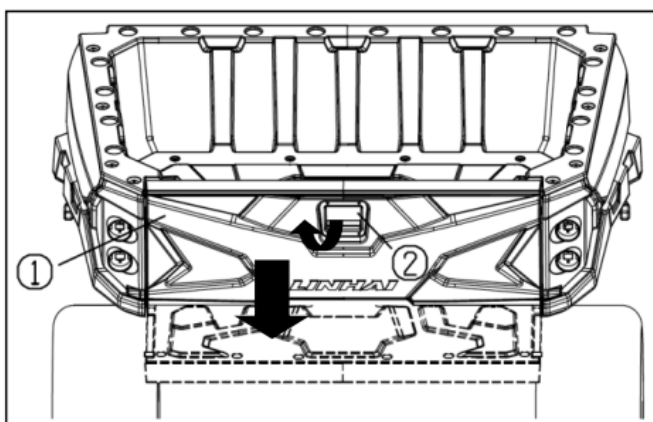

#### Vyklopení čela:

Vyhákněte uzávěry a čelo sklopte dolů.

#### Zavření čela:

Zaklopte čelo do svislé polohy a zajistěte jej uzávěry.

1. Zadní čelo
2. Uzávěr čela (2×)

### Zvedání a sklápění korby

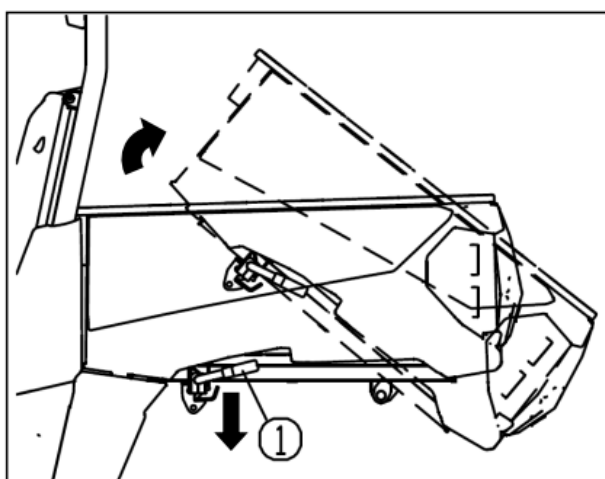

#### Zvednutí korby:

Sklopte odjišťovací páku korby na levé nebo pravé straně vozidla a pomalu zvedejte korbu až na doraz.

#### Spuštění korby:

Sklopějte korbu pomalu dolů až zacvakne. Před jízdou se přesvědčte, že korba je řádně zajištěná.

1. Odjišťovací páka



## VAROVÁNÍ

Nebezpečí zranění při sklápění korby. Při sklápění může hrozit nebezpečí skřípnutí ruky mezi korbu a rám. Před sklopením korby se ujistěte, že vy i ostatní osoby stojíte v bezpečné vzdálenosti od korby. Nenechávejte ruce a prsty v prostoru mezi korbou a rámem.

Maximální nosnost korby: 150 kg

## **VAROVÁNÍ**

### **MOŽNÉ NEBEZPEČÍ**

Přetěžování korby nebo nesprávné rozložení nákladu.

### **CO SE MŮŽE STÁT**

Může způsobit změny v chování stroje, které by mohly vést k nehodě.

### **JAK SE TOMUTO NEBEZPEČÍ VYHNOUT**

Nikdy nepřekračujte povolené zatížení korby. Náklad rovnoměrně rozložte a bezpečně upevněte. Při jízdě s nákladem snižte rychlost a respektujte delší brzdovou dráhu.

## **VAROVÁNÍ**

### **MOŽNÉ NEBEZPEČÍ**

Převážení osob na ložné ploše.

### **CO SE MŮŽE STÁT**

Převážená osoba / osoby mohou za jízdy vypadnout, mohou být vyhozeny ven nebo zasaženy předměty převáženými na ložné ploše.

### **JAK SE TOMUTO NEBEZPEČÍ VYHNOUT**

Nikdy nevozte žádné osoby na korbě. Korba je určena pouze pro přepravu nákladu.

## **Tažné zařízení**

Toto vozidlo je vybaveno standardním tažným zařízením s koulí ISO 50.

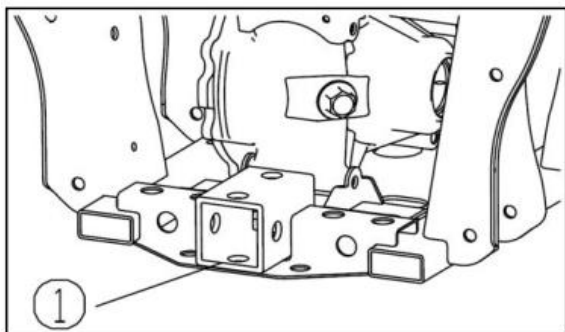

1. Otvor pro standardní tažné zařízení s koulí ISO 50

## **Kapota**

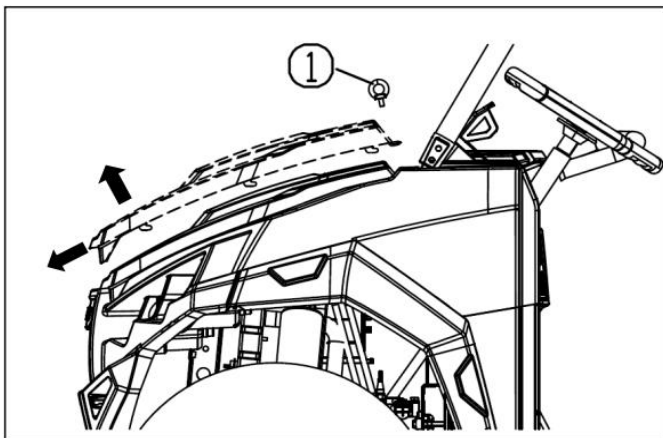

### **Otevření:**

Odhákněte západky kapoty a pomalu zvedejte kapotu až na doraz.

### **Zavření:**

Spusťte kapotu pomalu dolů a zajistěte ji západkami. Překontrolujte, že kapota je řádně zajištěná.

1. Úchyty kapoty (2x)

## **VAROVÁNÍ**

Není-li kapota řádně zajištěná, nebo pokud úchyty a jejich příslušenství nefungují správně, může se kapota za jízdy otevřít a způsobit vážné zranění řidiče nebo spolujezdce.

## Chladicí systém

### Hladina chladicí kapaliny

Vyrovnávací nádobka chladicí kapaliny je na levé straně rámu. Hladina chladicí kapaliny v této nádobce musí být mezi značkami minima a maxima vyznačenými na nádobce. Množství chladicí kapaliny, která obíhá v motoru, je regulováno a udržováno vyrovnávacím systémem. Ten sestává z vyrovnávací nádoby, plnicího hrdla na chladiči, tlakového uzávěru chladiče a propojovací hadice. Když stoupne teplota motoru, objem chladicí kapaliny v motoru se zvětší a přebytek je vytlačován z chladiče kolem tlakového uzávěru do vyrovnávací nádoby. Když teplota chladicí kapaliny a tím její objem klesne, chladicí kapalina se doplňuje z vyrovnávací nádoby zpět do motoru kolem tlakového uzávěru chladiče.

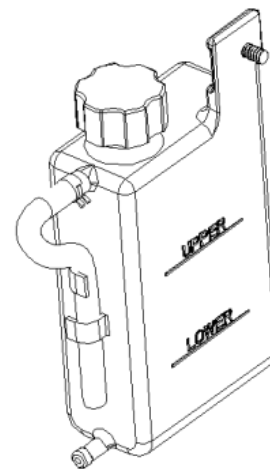

### ■ POZNÁMKA

Vždy dodržujte doporučení výrobce ohledně minimální mrazuvzdornosti chladicí kapaliny pro Vaše klimatické podmínky.

### ■ POZNÁMKA

Mírný pokles hladiny chladicí kapaliny u nového stroje je normální jev. Systém se odzdušňuje, zbavuje se vzduchu nahromaděného v chladicím systému. Kontrolujte a udržujte hladinu chladicí kapaliny na předepsané úrovni. Pokud je hladina nízká, doplňte kapalinu do vyrovnávací nádoby. Používejte pouze kvalitní chladicí kapalinu pro hliníkové motory smíchanou s destilovanou vodou v poměru 50/50 nebo jiném v případě specifických požadavků na mrazuvzdornost.

### ⚠ VAROVÁNÍ

Nikdy neotvírejte uzávěr chladicí kapaliny ani nekontrolujte hladinu chladicí kapaliny, je-li motor horký. Chladicí kapalina je pod tlakem, mohla by vystříknout a způsobit těžké popáleniny. Před otevřením víčka chladiče nechte motor vychladnout.

### Kontrola a doplňování chladicí kapaliny v chladiči

#### UPOZORNĚNÍ

Tato kontrola je nutná pouze v případě, pokud byl chladicí systém vypuštěn kvůli údržbě nebo opravě. Úroveň chladicí kapaliny v chladiči by však měla být zkontrolována a chladicí směs v případě potřeby doplněna, i pokud zjistíte, že vyrovnávací nádobka je zcela prázdná.

#### UPOZORNĚNÍ

Použití neoriginálního tlakového uzávěru chladiče neumožní správnou funkci vyrovnávacího systému. Potřebuje-li uzávěr vyměnit, obraťte se na svého prodejce pro správný originální náhradní díl. Aby si chladicí kapalina zachovala své nemrznoucí vlastnosti, doporučujeme každé 2 roky chladicí systém zcela vypustit a naplnit jej novou nemrznoucí směsí.

Po vychladnutí motoru otevřete uzávěr chladicí kapaliny takto: Zakryjte uzávěr hadrem a pomalu jím otáčejte proti směru hodinových ručiček. To umožní, aby mohl tlak uniknout. Jakmile přestane být slyšet syčivý zvuk, zatlačte na uzávěr, otočte jej na doraz proti směru hodinových ručiček a vyjměte jej. Pomocí nálevky pomalu přilévajte chladicí směs, pak nasadte víčko chladiče zpět.

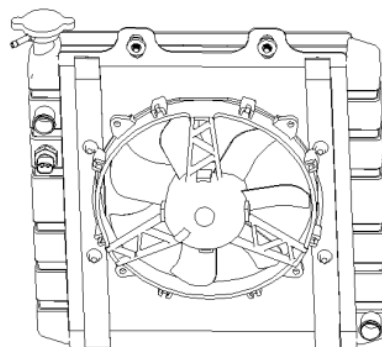

## Palivo

Předepsané palivo: **bezolovnatý benzin BA 95B Natural**  
Objem palivové nádrže: **26 l**

### **VAROVÁNÍ**

- Benzín a jeho výpary jsou vysoce hořlavé a za určitých podmínek výbušné. Při plnění palivové nádrže nekuřte.
- Při jakékoli manipulaci s benzinem buďte vždy velmi opatrní.
- Nikdy netankujte palivo v blízkosti otevřeného ohně, za chodu motoru nebo je-li motor horký.
- Před plněním palivové nádrže nechte motor vychladnout.
- Při tankování vždy vypněte motor.
- Palivovou nádrž vždy doplňujte pouze venku nebo v dobře větraných prostorách.
- Netankujte v blízkosti otevřeného ohně nebo zdroje jisker.
- Palivovou nádrž nepřepĺňujte. Přepĺněná palivová nádrž může vytvářet nebezpečí požáru.
- Dostane-li se benzin na pokožku nebo oděv, okamžitě pokožku omyjte a oděv vyměňte.
- Po natankování bezpečně utáhněte víčko palivové nádrže.
- Nikdy nespustíte motor ani jej nenechte běžet v uzavřeném prostoru. Výfukové plyny jsou jedovaté a v krátkém čase mohou způsobit ztrátu vědomí a smrt.

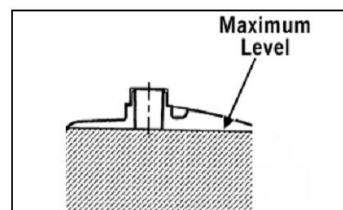

### **VAROVÁNÍ**

Výfukové plyny obsahují jedovaté látky, které v určitých množstvích mohou způsobovat rakovinu, vrozené vady nebo jiná reprodukční poškození.

Neplňte nádrž až po okraj. Palivovou nádrž plňte jen do jejího jmenovitého objemu. Nahoře v nádrži musí zůstat volný prostor, protože benzin se zvyšující teplotou rozpíná, zejména je-li nádrž plněna chladným benzinem v teplých dnech.

### Palivový filtr

Palivový filtr nechte v autorizovaném servisu Linhai měnit vždy po 100 hodinách provozu nebo 1x ročně. Nepokoušejte se palivový filtr čistit, vyměňte jej za nový.

### Motorový olej

Olejová zátka s měrkou je na pravé straně motoru.

#### Kontrola a doplňování oleje

1. Postavte stroj na rovnou plochu.
2. Nastartujte a nechte motor chvíli běžet na volnoběh.
3. Vypněte motor, vyšroubujte olejovou měrku (1) a otřete ji do sucha čistým hadříkem.
4. Vložte měrku do otvoru, aniž byste ji zašroubovávali, vyjměte ji a zkontrolujte, zda je hladina mezi ryskami (2).
5. Je-li hladina motorového oleje nízká, doplňte doporučený olej až po rysku maxima. Olej nepřepĺňujte.
6. Zašroubujte olejovou měrku zpět.

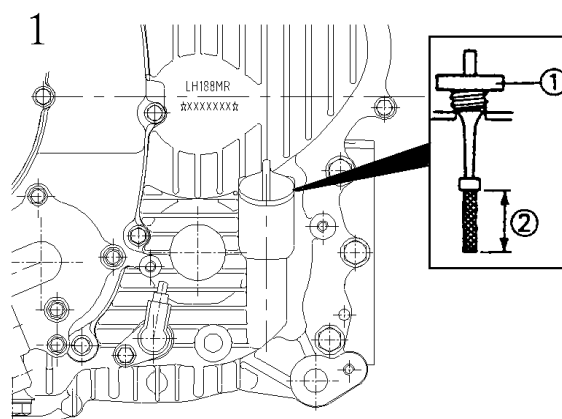

#### Předepsaný typ motorového oleje:

SAE 10W40, SG

1. Olejová měrka

2. Správné rozmezí výšky hladiny oleje

#### Doporučený motorový olej:

Celoroční syntetický motorový olej **MAXIMA ATV PREMIUM 4T 10W40**

## Startování motoru

### **VAROVÁNÍ**

Nikdy nespustíte motor v uzavřeném prostoru. Výfukové plyny obsahují jedovatý kysličník uhelnatý a mohou způsobit těžkou otravu nebo smrt. Startujte motor pouze na otevřeném prostranství.

### **VAROVÁNÍ**

Pozor na zamrzání bovdenů v mrazivém počasí. V mrazivém počasí může docházet k zamrzání vody v bovdenech. Pokud by k tomu došlo, nemusíte být schopni dále ovládat své vozidlo, což může vést k nehodě nebo nárazu do překážky. Před každou jízdou v zimě vždy zkontrolujte, že všechny bovdeny chodí plynule, bez váznutí a známek zvýšeného odporu.

### **UPOZORNĚNÍ**

Před jízdou nechte motor zahřát, jinak hrozí jeho poškození.

Při startování motoru postupujte následujícím způsobem:

1. Zabrzděte parkovací brzdou
2. Zařadte neutrál

### **POZNÁMKA**

Je-li řadicí páka v poloze Neutrál, na displeji je zobrazen symbol „N“ a svítí kontrolka neutrálu. Pokud tomu tak není, požádejte autorizovaný servis Linhai o kontrolu elektrického systému. Motor lze nastartovat pouze, je-li zařazený neutrál a stroj je zabrzděn nožní brzdou.

3. Nedotýkejte se plynového pedálu a nastartujte motor otočením klíčku do polohy "⊙".

### **POZNÁMKA**

Pokud motor nenaskočí, přestaňte startovat, chvíli vyčkejte a po chvíli startujte znovu. Každé startování by mělo být co nejkratší, aby se zbytečně nevybíjela baterie. Každý pokus o startování by neměl být delší než 5 vteřin.

### **VAROVÁNÍ**

Výfukové plyny jsou jedovaté. Stroj startujte pouze na otevřeném prostranství.

### **UPOZORNĚNÍ**

Před jízdou nechte motor zahřát, nebo dokud neběží bez kolísání otáček, jinak hrozí jeho poškození.

### Startování pomocí startovacích kabelů

Startování motoru pomocí startovacích kabelů je třeba se pokud možno vyhnout. Je lepší baterii vyjmout a nechat ji nabít. Je-li však nutné vozidlo nastartovat pomocí kabelů, postupujte následovně:

1. Otočte klíčkem v zapalování do polohy "⊙".
2. Otevřete kapotu.
3. Vyjměte kryt baterie.
4. Připojte jeden konec kladného (červeného) startovacího kabelu ke kladnému (+) pólu vybité baterie ve vozidle, druhý konec kabelu připojte na kladný (+) pól nabitého akumulátoru.
5. Černý (záporný) startovací kabel připojte k zápornému (-) pólu nabitého akumulátoru a jeho druhý konec připojte na dobře ukostřené místo ve vozidle s vybitou baterií, například na nenalakovanou část rámu nebo na blok motoru.

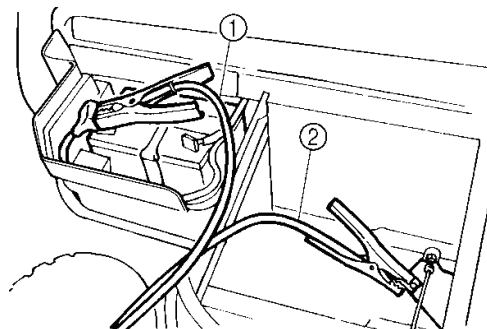

1. Startovací kabel – plus (+) pól
2. Startovací kabel - mínus (-) pól

6. Nastartujte motor.
7. Po nastartování motoru odpojte záporný kabel startovacího kabelu od vozidla a od nabité baterie, pak odpojte kladný kabel startovacího kabelu od nabitého akumulátoru a od baterie ve vozidle.
8. Nasadte kryt baterie.
9. Zavřete kapotu.



## **VAROVÁNÍ**

Nejsou-li západky kapoty správně zaháknuté, nebo pokud zámky nefungují správně, může se kapota za jízdy otevřít a způsobit vážné zranění.

## **UPOZORNĚNÍ**

Tento model je vybaven elektrickým startováním. Jestliže baterie není dostatečně nabitá, motor nelze nastartovat.

## **Záběh**

Délka záběhu: prvních **30 hodin nebo 3 měsíce**.

Nový stroj, a motor po výměně hlavních komponentů, vyžaduje záběh. Období záběhu je nejdůležitějším obdobím pro životnost Vašeho stroje. Správný záběh je klíčem k maximální životnosti a optimálním parametrům Vašeho vozidla. **Prvních 50 hodin nepoužívejte plný plyn.** Měňte často otáčky, občas nechte motor vychladnout. Motor nepřetěžujte. Netahejte přívěs. Po nastartování motoru jej nechte zahřát při volnoběhu, dokud nedosáhne normální provozní teploty.

## **UPOZORNĚNÍ**

**V období záběhu nikdy nejezděte na plný plyn nebo vysokou rychlostí. Může dojít k nadměrnému přehřívání a zadření motoru.**

1. Naplňte palivovou nádrž čerstvým benzínem.
2. Zkontrolujte množství oleje pomocí měřky. Pokud je třeba, olej doplňte.
3. Zpočátku jezděte pomalu. Vyberte si volnou, otevřenou a rovnou plochu, na které se můžete bezpečně seznámit s ovládáním stroje.
4. Měňte často polohu plynu. Nenechávejte motor běžet dlouho na volnoběh.
5. Pravidelně provádějte kontroly náplní, ovládacích prvků a dalších důležitých částí v rámci každodenních prohlídek před jízdou – viz kapitola Kontrola před jízdou.
6. Nevozte žádný náklad. Motor nepřetěžujte. Netahejte přívěsy.
7. Po prvních 30 hodinách nebo 3 měsících provozu nechte v autorizovaném servisu vyměnit motorový olej a olejový filtr.

## Variátor

### **VAROVÁNÍ**

Variátor se otáčí vysokými otáčkami, čímž dochází ke značnému mechanickému namáhání jeho komponentů. Neupravujte variátor ani žádné jeho části. Jakákoli úprava může variátor poškodit nebo způsobit jeho nevyváženost. Variátor nesmí nikdy běžet bez nasazeného krytu. Nedodržení tohoto varování může mít za následek vážné zranění nebo smrt.

Nepřetěžujte variátor. Zařazením redukovaného převodu L při jízdě nízkou rychlostí se sníží pracovní teplota variátoru. Snížení pracovní teploty variátoru příznivě prodlužuje životnost hnacího řemene a dalších komponentů variátoru.

#### **Používejte redukovaný převod (poloha L):**

- při pomalé jízdě rychlostí pod 10 km/h
- při jízdě s těžkým nákladem nebo při tažení přívěsu
- při jízdě v těžkém terénu (bahno, strmé kopce atd.)

#### **Používejte normální rychlost (poloha H):**

- při normální jízdě
- při rychlé jízdě

## Baterie

Modely s posilovačem řízení jsou vybavené bezúdržbovou baterií (MF) o kapacitě 30 Ah. Do baterie není nutné doplňovat destilovanou vodu, ale aby poskytovala co nejlepší výkon a maximální životnost, vyžaduje pravidelnou údržbu. Při čištění, údržbě a nabíjení bezúdržbových baterií (MF) dodržujte níže uvedené postupy. Před prací si přečtěte také pokyny výrobce nabíječky i samotné baterie, postupujte podle nich a dodržujte všechna varování a upozornění výrobce baterie a nabíječky.

### ■ POZNÁMKA

Z bezúdržbových baterií neodstraňujte horní těsnicí pásek a nedolévejte do nich žádný elektrolyt.

### **VAROVÁNÍ**

Při vyjímání baterie vždy odpojujte záporný (černý) kabel jako první. Při opětovné montáži připojte záporný (černý) kabel jako poslední. Jinak by mohlo dojít k výbuchu, vážnému zranění nebo smrti.

### **VAROVÁNÍ**

Bezúdržbové baterie obsahují elektrolyt. Elektrolyt je jedovatý, obsahuje kyselinu sírovou, která může způsobit vážné poleptání při kontaktu s pokožkou, očima nebo oděvem. Opatření při zasažení:

**Kůže:** Oplachujte postižené místo velkým množstvím vody po dobu nejméně 15 minut.

**Oči:** Vyplachujte velkým proudem vody nejméně 15 minut; neprodleně vyhledejte pomoc lékaře.

**Při požití:** Vypijte velké množství vody nebo mléka. Nevyvolávejte zvracení. Vyhledejte pomoc lékaře.

### Vyjmutí baterie ze stroje

1. Odpojte pásky držící elektrickou skříňku a sejměte kryt baterie.
2. Odpojte nejprve černý (záporný) pól baterie.
3. Teprve pak odpojte červený (kladný) pól.
4. Vyjměte baterii z vozidla. Dávejte pozor, abyste ji nenaklonili a nerozlili elektrolyt.

### **VAROVÁNÍ**

- Při vyjímání baterie vždy odpojujte záporný (černý) kabel jako první. Při opětovné instalaci připojte záporný (černý) kabel až jako poslední. Jinak by mohlo dojít k výbuchu, vážnému zranění nebo smrti.
- Akumulátor produkuje výbušné plyny. Přesvědčte se, že v blízkosti baterie není žádný zdroj jisker, otevřený oheň, zapálená cigareta, infrazářič či jiné zdroje tepla. Při nabíjení baterie v uzavřených prostorách dobře větrejte. Při práci s baterií si chraňte oči. **UDRŽUJTE BATERII MIMO DOSAH DĚTÍ!**

## Montáž a připojení baterie

### **VAROVÁNÍ**

**Pro vyloučení možnosti exploze vždy připojujte nejdříve červený (kladný) pól, černý (záporný) pól jako poslední. Výbuch baterie může způsobit vážné zranění nebo smrt.**

Kontakty akumulátoru chraňte před korozí. Pokud je zapotřebí kontakty vyčistit, očistěte je nahrubo měkkým drátěným kartáčem a pak je ošetřete přípravkem na čištění kontaktů, například Maxima Electrical Contact/Brake Cleaner. Nakonec potřete kontakty baterie ochranným tukem / vazelínou na kontakty.

1. Vložte baterii do držáku.
2. Nejprve připojte a dotáhněte červený (kladný) pól.
3. Pak připojte a utáhněte černý (záporný) pól.
4. Nasadte kryt baterie a připevněte pásy.
5. Zkontrolujte, zda jsou kabely vedené správně.

### **POZNÁMKA**

**Nebudete-li stroj používat delší dobu (1 měsíc a déle), vyjměte baterii, nabijte ji a uskladněte na suchém a chladném místě. Před opětovným namontováním baterii nabijte. Připojovací kabely může být nutné ohnout, aby šel nasadit kryt baterie. Před namontováním nové baterie zkontrolujte, zda je plně nabitá. Baterie, která není zcela nabitá, může mít zkrácenou životnost.**

### **UPOZORNĚNÍ**

Tento stroj je vybaven baterií o kapacitě 30 Ah. Tato kapacita však nemusí být dostatečná, pokud jsou namontovaná další přídatná elektrická zařízení. V případě montáže elektrických doplňků může být nutné kapacitu baterie zvětšit. Správnou velikost a typ baterie Vám poradí a poskytne Váš autorizovaný dealer Linhai.

## Nabíjení baterie

### **POZNÁMKA**

**Pro nabíjení baterie doporučujeme používat automatickou nabíječku Shark CT-2000. Dobíjet je nutné baterii, která stála déle než tři týdny nebo nemá dostatečnou kapacitu.**

### **POZNÁMKA**

**Používáním nabíječky, která není určena k nabíjení bezúdržbových baterií, dojde k nenávratnému poškození a zničení baterie.**

1. Pokud nabíjíte baterii přímo ve stroji, ujistěte se, že zapalování je vypnuté (klíček je v poloze OFF).
2. Očistěte kontakty baterie roztokem jedlé sody ve vodě.
3. Baterii nabíjejte pouze v dobře větraných prostorách. Před připojením nabíječky se ujistěte, že je odpojená od sítě.
4. Připojte červenou svorku nabíječky na kladný pól baterie, černou svorku na záporný pól.
5. Zapojte nabíječku do sítě.
6. Jakmile je baterie nabitá, přepne se nabíječka automaticky do režimu udržovacího nabíjení.

### **POZNÁMKA**

**Ztráta kapacity baterie může být způsobena nízkou venkovní teplotou, závadou v elektroinstalaci, korozí kontaktů, samovybíjením, častým startováním nebo častým krátkým během motoru. Dalšími důvody pro vybití baterie je také časté používání navijáku, sněžného pluhu, delší provoz v nízkých otáčkách motoru, krátké výlety a velký odběr proudu příslušenstvím.**

## Výfukový systém

JAKÉKOLI ZÁSAHY DO VÝFUKOVÉHO SYSTÉMU JSOU ZAKÁZANÉ!

### VAROVÁNÍ

Výfukový systém je během jízdy i těsně po ní velmi horký. Nedotýkejte se výfukového systému, může dojít k vážným spáleninám. Buďte opatrní, jedete-li vysokou trávou – hrozí riziko požáru.

#### Lapač jisker

Výfuk je nutné pravidelně čistit od karbonových usazenin.

Při čištění postupujte následujícím způsobem:

1. Vyšroubujte šroub lapače jisker (1) v zadní části tlumiče výfuku a lapač jisker (2) vytáhněte.
2. Lapač jisker vyčistěte nebo vyměňte.

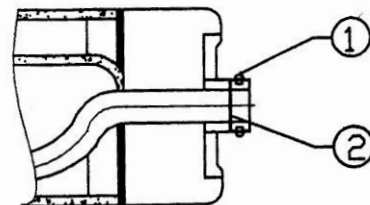

### VAROVÁNÍ

Při čištění lapače postupujte podle obecných bezpečnostních zásad, abyste zabránili zranění.

Nečistěte výfuk ihned po jízdě, nebo pokud je výfukový systém horký. Hořlavé materiály udržujte v bezpečné vzdálenosti od výfuku, jinak může dojít k požáru.

#### Katalyzátor

Tento model je vybaven katalyzátorem ve výfukovém systému.

### VAROVÁNÍ

Omezovač otáček omezuje maximální otáčky motoru na 8000/min. Při jízdě v omezovači se může nahromadit nespálený benzín ve výfuku, který se v katalyzátoru může vznítit. To může mít za následek přehřívání výfuku a riziko požáru. Pokud motor dosáhne maximálních otáček, uberte plyn, abyste se vyhnuli zásahům omezovače. Výfukové plyny obsahují jedovaté látky, které mohou i v nízkých koncentracích způsobovat rakovinu, vrozené vady nebo jiná reprodukční poškození.

## SERVIS A ÚDRŽBA

Řádná údržba stroje je velmi důležitá pro optimální výkon stroje. Pravidelná údržba pomůže udržet Váš stroj dlouhodobě v bezpečném a spolehlivém stavu. Kontrolujte vozidlo v intervalech pravidelné údržby dle následující tabulky. Při údržbě postupujte podle pokynů v tomto návodu a v servisní knížce. Informace o intervalech výměny olejů a provozních kapalin - viz kapitola Mazání.

Pokud se ze stroje ozývají abnormální hluky, jsou znát zvýšené vibrace nebo zjistíte nesprávnou funkci jakékoliv součásti, SE STROJEM DÁLE NEJEZDĚTE. Dopravte stroj do autorizovaného servisu pro kontrolu, seřízení nebo opravu. Pokud nemáte dostatek zkušeností s prováděním údržby nebo kontrolou systémů, požádejte o provedení těchto prací autorizovaný servis Linhai.

#### Vysvětlivky:

**S** - Položky označené písmenem **S** v prvním sloupci tabulky nechte provést v autorizovaném servisu.

- - Při převažujícím používání v těžkých podmínkách a ve vlhkém nebo prašném prostředí kontrolujte / měňte / čistěte / promazávejte tyto díly častěji.

## Tabulka pravidelné údržby

	Položka	Mth*	Kdy*	Poznámka
•	Brzdový systém	před každou jízdou		Kontrola funkčnosti před každou jízdou
	Plynový pedál	před každou jízdou		Kontrola funkčnosti a vůlí před jízdou, seřízení, promazání, výměna je-li třeba
	Palivový systém	před každou jízdou		Kontrola těsnosti víčka nádrže, palivových hadic a palivového filtru
•	Pneumatiky	před každou jízdou		Kontrola před každou jízdou
•	Kola, matice kol	před každou jízdou		Kontrola před každou jízdou
•	Řízení	před každou jízdou		Kontrola před každou jízdou
<b>S</b>	Ložiska kol	20 hod	každý měsíc	Kontrola vůlí / poškození. Vadná ložiska nechte vyměnit
	Šrouby, matice, upevňovací prvky	denně		Kontrola dotažení před každou jízdou
•	Vzduchový předfiltr	denně		Kontrola, vyčištění
	Chladicí kapalina / kontrola hladiny	denně		Výměna chladicí kapaliny každý rok
•	Kontrolní hadička airboxu	denně		Vyčistit hadičku, je-li plná
	Přední světlomety	denně		Kontrola funkce před každou jízdou. Při výměně naneste na konektory vazelínu na kontakty
	Zadní světla	denně		Kontrola funkce před každou jízdou. Při výměně naneste na konektory vazelínu na kontakty
•	Vzduchový filtr (hlavní)	každý týden		Kontrola, výměna je-li třeba
	Akumulátor	20h	každý měsíc	Kontrola dobití/ vyčištění kontaktů
<b>S</b>	Brzdové destičky	10 hod	každý měsíc	Pravidelná kontrola opotřebení
•	Olaj zadního diferenciálu	100 hod	1x ročně	Kontrola každý měsíc; výměna každý rok
•	Olaj předního diferenciálu	100 hod	1x ročně	Kontrola každý měsíc; výměna každý rok
•	Hlava válce, šrouby válce	25 hod	3 měsíce	Kontrola; dotažení nutné pouze při první kontrolní prohlídce
•	Mazací místa	50 hod	3 měsíce	Promažte všechna mazací místa, čepy, bovdeny atd.
•	Motorový olej - kontrola/ výměna	30 hod	3 měsíce	Kontrola množství denně; výměna po záběhu, častější výměna při používání v chladném počasí
•	Olejový filtr	50 hod	6 měsíců	Výměna současně s výměnou motor. oleje
	Odvzdušňovací hadička motoru	100 hod	6 měsíců	Kontrola
<b>S</b>	Bovden plynu/ plynový pedál	20 hod	každý měsíc	Kontrola, seřízení, promazání, výměna dle potřeby; kontrola před jízdou
	Hustota chladicí kapaliny	100 hod	6 měs.	Kontrola mrazuvzdornosti před zimou
<b>S</b>	Mechanismus řazení	50 hod	6 měs.	Kontrola, seřízení
<b>S</b>	Hnací řemen variátoru	50 hod	6 měs.	Kontrola, výměna je-li třeba
<b>S</b>	Řízení	50 hod	6 měs.	Kontrola funkce, vůlí, opotřebení, poškození, seřízení / výměna je-li třeba
<b>S</b>	Kontrola sbíhavosti	dle potřeby	dle potřeby	Pravidelná kontrola, seřízení je-li třeba, také po výměně komponentů
<b>S</b>	Klouby předních a zadních poloos	10 hod	každý měsíc	Kontrola poškození / těsnosti manžet
<b>S</b>	Zadní náprava	50 hod	6 měs.	Kontrola ložisek, promazání
<b>S</b>	Přední hnací hřídel / klouby	50 hod	6 měs.	Kontrola vůlí / poškození / těsnosti manžet

	<b>Položka</b>	<b>Mth*</b>	<b>Kdy*</b>	<b>Poznámka</b>
<b>S</b>	Zadní hnací hřídel / klouby	50 hod	6 měs.	Kontrola vůlí / poškození / těsnosti manžet
<b>S</b>	Přední pérování	50 hod	6 měs.	Kontrola, promazání, dotažení
<b>S</b>	Zadní pérování	50 hod	6 měs.	Kontrola, dotažení
	Zapalovací svíčka	100 hod	12 měs.	Kontrola, výměna dle potřeby
<b>S</b>	Palivový systém	50 hod	6 měs.	Kontrola těsnosti nádrže, víčka, vedení, hadiček, výměna hadic každý rok
<b>S</b>	Palivový filtr	100 hod	12 měs.	Výměna každý rok
	Chladič	100 hod	12 měs.	Kontrola/ očištění povrchu
	Hadice chladicího systému	50 hod	6 měs.	Kontrola/ výměna, je-li třeba
	Lapač jisker	10 hod	každý měsíc	Vyčištění, výměna, je-li třeba
<b>S</b>	Řemenice variátoru (hnací i hnaná)	25 hod	3 měs.	Kontrola povrchu, vyčištění
	Uložení motoru	25 hod	3 měs.	Kontrola dotažení
<b>S</b>	Ventilové vůle	100 hod	12 měs.	Kontrola/seřízení
<b>S</b>	Řadicí mechanismus (L/H/N/R)	200 hod	24 měs.	Výměna vazelíny každé dva roky
<b>S</b>	Brzdová kapalina	200 hod	24 měs.	Výměna každé dva roky
	Sklon světlometů	dle potřeby	dle potřeby	Seřízení

\* podle toho, co nastane dříve

## ■ POZNÁMKA

- Uvedené intervaly údržby jsou založeny na průměrném používání za standardních jízdních podmínek a při průměrné rychlosti vozidla přibližně 16 km/hod. Nicméně i pokud vozidlo není používáno po delší časové období, měly by být dodržovány časové intervaly údržby. Při převažujícím používání v náročných podmínkách a ve vlhkém nebo prašném prostředí provádějte tyto kontroly / výměny / promazání častěji.
- Pokud jsou při provádění pravidelné údržby potřeba náhradní díly, používejte vždy pouze originální náhradní díly Linhai, které jsou k dispozici u Vašeho prodejce.

# Mazací plán

	Položka	Doporučené mazivo	Poznámka	Jak často
1.	Motorový olej	SAE 10W-40 SG	Doplňte do správné výše dle měrky	Kontrola před každou jízdou
2.	Brzdová kapalina	DOT 3 nebo DOT 4	Doplňte hladinu mezi rysky Max a Min.	Dle potřeby; výměna každé 2 roky nebo po 200 mth
3.	Olej zadního diferenciálu	SAE 80W/90 GL5	Viz kapitola Mazání	Výměna každý rok nebo po 100 mth
4.	Olej předního diferenciálu	SAE 80W/90 GL5	Viz kapitola Mazání	Výměna každý rok nebo po 100 mth

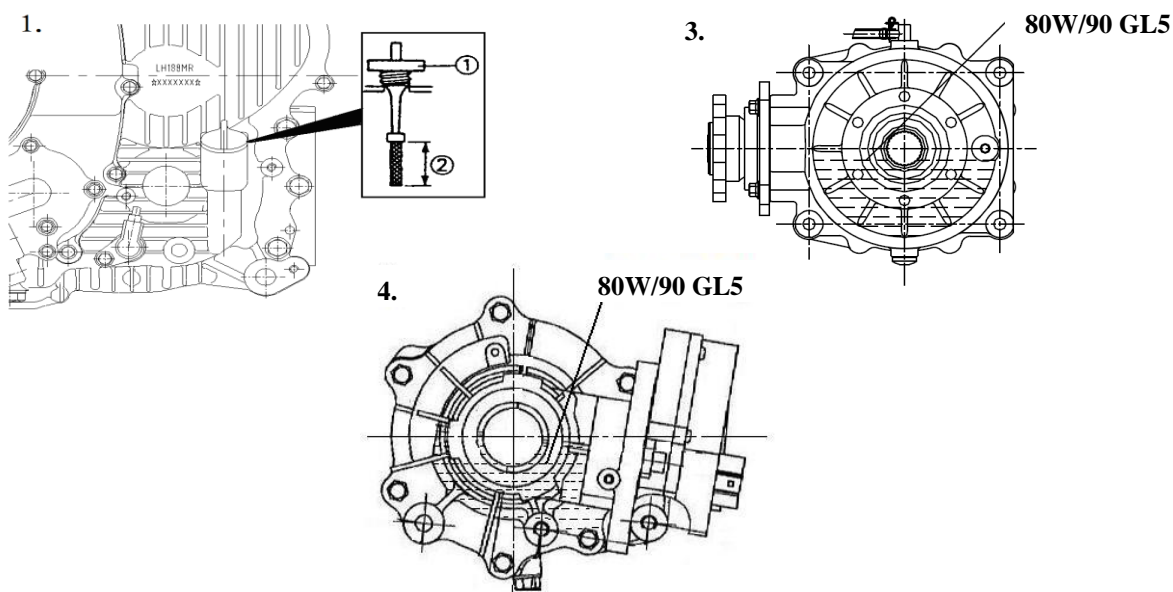

	Položka	Doporučené mazivo	Poznámka	Jak často
5.	Řízení	Mazací tuk	Nechte promazat v autorizovaném servisu	Každé 3 měsíce nebo po 50 mth
6.	Řídící tyče / spojovací tyče řízení	Mazací tuk	Nechte promazat v autorizovaném servisu	Každých 6 měsíců
7.	Mechanismus řazení	Mazací tuk	Promazat mazací místa	Každých 6 měsíců
8.	Ložiska předních / zadních kol	Mazací tuk	Nechte zkontrolovat v autorizovaném servisu	Každých 6 měsíců
9.	Klouby předních / zadních poloos	Mazací tuk	Nechte promazat v autorizovaném servisu	Každých 6 měsíců
10.	Hnací kardany vč. křížových kloubů	Kontrola	Nechte zkontrolovat v autorizovaném servisu	Každých 6 měsíců
11.	Uložení předních /zadních A-ramen	Mazací tuk	Nechte promazat v autorizovaném servisu	Každé 3 měsíce nebo po 50 mth
12.	Lanko plynu	Mazací tuk M	Promažte, zkontrolujte a vyměňte, je-li třeba	Každých měsíc nebo po 20 mth
13.	Plynový a brzdový pedál	Mazací tuk	Promažte, zkontrolujte	Každých měsíc nebo po 20 mth

1. Při převažujícím používání v náročných podmínkách a ve vlhkém nebo prašném prostředí provádějte kontroly / výměny / promazání častěji.
2. **Mazací tuk:** lehký mazací tuk na bázi lithiového mýdla
3. **Mazací tuk M:** vodě odolný mazací tuk se siriíkem molybdeničitým (MoS<sub>2</sub>)
4. Časový údaj založen na průměrné rychlosti 16 km/h.

## Kola - demontáž a montáž

1. Postavte stroj na vodorovnou plochu, vypněte motor, zařadte rychlost a zabrzděte parkovací brzdu.
2. Částečně povolte matice.
3. Bezpečným heverem zvedněte stroj do vzduchu a zajistěte jej proti spadnutí.
4. Úplně vyšroubujte matice kola a kolo sundejte.
5. Nasadte kolo, našroubujte matice a utáhněte je prsty. Kónické matice nasazujte dle obr.
7. Spustte stroj na zem a křížem utáhněte matice předepsaným utahovacím momentem.

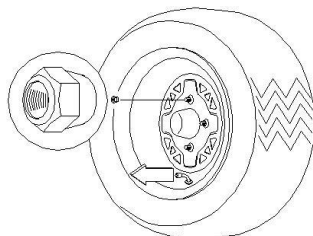

### Přední i zadní kola:

Kuželové matice nasadte kuželovou stranou směrem ke kolu.

### **VAROVÁNÍ**

Nedotažení matic kol na předepsaný utahovací moment může být velmi nebezpečné. Nejsou-li matice řádně dotaženy, může dojít k jejich uvolnění. To může způsobit nehodu, zranění nebo smrt. Utažení matic kol kontrolujte příležitostně a také po každém povolení při údržbě nebo opravě kol.

#### Utahovací moment kol

Rozměr šroubů	Utahovací moment
Přední: M10 x 1.25	85 Nm
Zadní: M10 x 1.25	85 Nm

### ■ POZNÁMKA

Spoje zajištěné závlačkou mohou být rozebírány pouze autorizovaným servisem Linhai.

## Pneumatiky

### **VAROVÁNÍ**

Jízda s nevhodnými, ojetými nebo nesprávně nahuštěnými pneumatikami může způsobit ztrátu kontroly nad strojem a zvyšuje riziko nehody, zranění a usmrcení. Vždy používejte předepsaný rozměr a typ pneumatik uvedený v tomto návodu a vždy udržujte předepsaný tlak v pneumatikách.

Vždy udržujte předepsaný tlak v pneumatikách uvedený v tomto návodu. Změny tlaku pneumatik mohou ovlivnit chování stroje. Vždy používejte pouze předepsaný rozměr a typ pneumatik.

Tlak vzduchu v pneumatikách		
	Přední	Zadní
bez nákladu	48.3 kPa	48.3 kPa
s nákladem	70 kPa	100 kPa

Používejte pouze pneumatiky schváleného typu a rozměrů a hustěte je na předepsaný tlak. Při kontrole tlaku zároveň zkontrolujte stav vzorku a bočnic, zkontrolujte, zda pneumatiky nemají praskliny, trhliny a jiná poškození, která by mohla znamenat, že je třeba pneumatiku vyměnit.

Pro naskočení patky pláště na ráfek nepřekračujte maximální tlaky uvedené na bočnicích pneumatik. Vyšší tlak může způsobit roztržení pláště. Pneumatiky hustěte pomalu a opatrně. Rychlé huštění by mohlo způsobit prasknutí pneumatiky.

### Kontrola stavu pneumatik

Jízda s ojetými pneumatikami je velmi nebezpečná. Pneumatika je považována za ojetou, je-li hloubka vzorku menší než **3 mm**. Vyměňte pneumatiky ještě před dosažením tohoto limitu.

### Opravy bezdušových pneumatik

Propíchnutou pneumatiku lze provizorně opravit opravnou sadou. Je-li však poškození větší, pneumatiku opravit nelze a je nutné ji vyměnit. Jedete-li do míst, odkud je přeprava stroje obtížná a servis daleko, doporučujeme Vám vozit s sebou kvalitní opravnou sadu pneumatik a 12V kompresorek.



## VAROVÁNÍ

Jízda s ojetými pneumatikami je nebezpečná a zvyšuje riziko nehody.

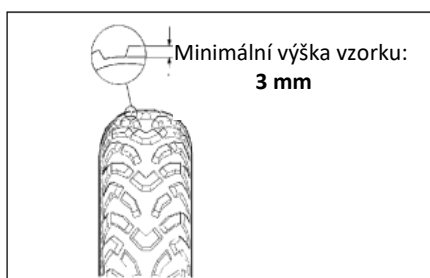

### Manžety poloos

V pravidelných intervalech uvedených v tabulce pravidelné údržby kontrolujte manžety kulových kloubů ①, zda nevykazují praskliny, trhliny nebo nejsou natržené. Pokud zjistíte jakékoli poškození, dopravte stroj do autorizovaného servisu Linhai na opravu.

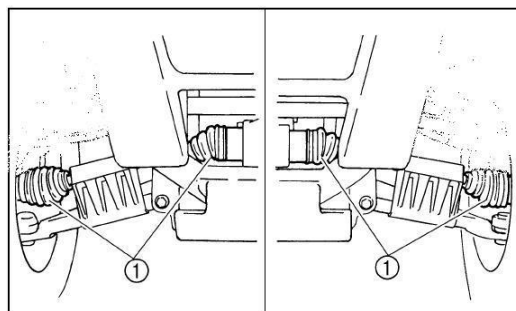

### Seřízení zadního pérování

Tvrdost zadního pérování lze nastavit otáčením seřizovače, kterým se zvyšuje nebo snižuje předpětí pružiny.

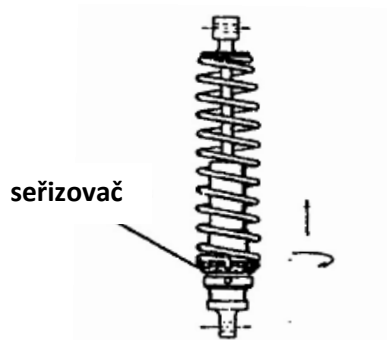

## Vzduchový filtr

Vzduchový filtr je nutné jej pravidelně čistit, aby měl motor optimální výkon a dlouhou životnost. Pokud stroj používáte v normálním prostředí, čistěte filtr v intervalech předepsaných v tabulce pravidelné údržby. Při provozu v prašném, vlhkém nebo bahnitém prostředí čistěte filtr častěji. Čím pečlivěji budete o filtr pečovat, tím delší životnost bude Váš motor mít.

### Čištění vzduchového filtru

1. Zvedněte sedadlo.
2. Povolte příchytky a sundejte víko filtrboxu ①.
3. Vyjměte filtr ②.
4. Stlačeným vzduchem filtr vyfoukejte, viz obr.
5. Vyčistěte vnitřek filtrboxu. Dbejte přitom, aby se do sání nedostaly žádné nečistoty.
6. Namontujte filtr zpět a namontujte víko filtrboxu.

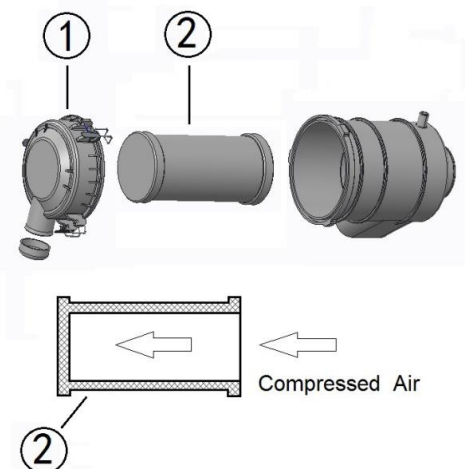

### UPOZORNĚNÍ

- Jízda se špinavým nebo zaneseným vzduchovým filtrem vede k vážnému poškození motoru.

### UPOZORNĚNÍ

- Znečištěný nebo roztržený vzduchový filtr může způsobit vážné poškození motoru. Před a po vyčištění filtr vždy pečlivě prohlédněte, a pokud je roztržený, vyměňte jej nový.

## Kontrola řízení

Pravidelně kontrolujte řízení a jeho komponenty. Kontrolujte uvolněné šrouby a matice, opotřebované koncovky spojovacích tyčí, opotřebované a poškozené prachovky. Kontrolujte vedení kabelů, bovdenů, hadic a kabelů elektroinstalace, aby se ujistili, že v řízení nic nepřekáží a nic jej neomezuje. Pokud naleznete závadu, nechte stroj ještě před jízdou dopravit do autorizovaného servisu Linhai.

Pravidelně kontrolujte také volný chod řízení. Řízení by se mělo pohybovat volně v celém rozsahu, bez váznutí a zvýšeného odporu. Zaparkujte stroj na rovné ploše. Otáčejte volantem doprava a doleva a kontrolujte, zda řízení nemá nadměrnou vůli, nevydává abnormální zvuky nebo nevázne. Pokud naleznete závadu, nechte stroj ještě před jízdou opravit v autorizovaném servisu Linhai.

Klouby řízení a další pohyblivé části nechte zkontrolovat a promazat v autorizovaném servisu Linhai.

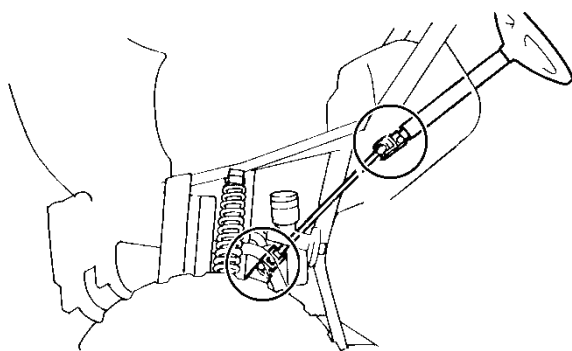

Doporučené mazivo: Lithiový mazací tuk

## Odklon a záklon kol

Odklon kol a záklon rejdového čepu nejsou seřiditelné.

### Rozbíhavost předních kol - kontrola

#### **VAROVÁNÍ**

**Nepokoušejte se seřizovat tyče řízení. Nesprávná geometrie přední nápravy může způsobit vážné zranění nebo i smrt. K nastavení geometrie je třeba speciální náradí, znalosti a zkušenosti.**

#### Kontrola rozbíhavosti předních kol:

Doporučená hodnota rozbíhavosti: 3 - 6 mm.

1. Srovnejte volant rovně a změřte vzdálenosti A a B.
2. Vzdálenost A mínus B by měla být 1,5 až 3 mm.
3. Pokud naměříte jinou hodnotu, kontaktujte autorizovaný servis Linhai pro seřízení geometrie.

#### **VAROVÁNÍ**

**Jsou-li tyče řízení seřizeny nesprávně, nebudou se správně pohybovat, mohou se zlomit nebo rozpadnout za jízdy. To může mít za následek těžké zranění nebo smrt. Pro kontrolu, promazání a opravy tyčí řízení a ostatních komponentů řízení se obraťte na autorizovaný servis Linhai.**

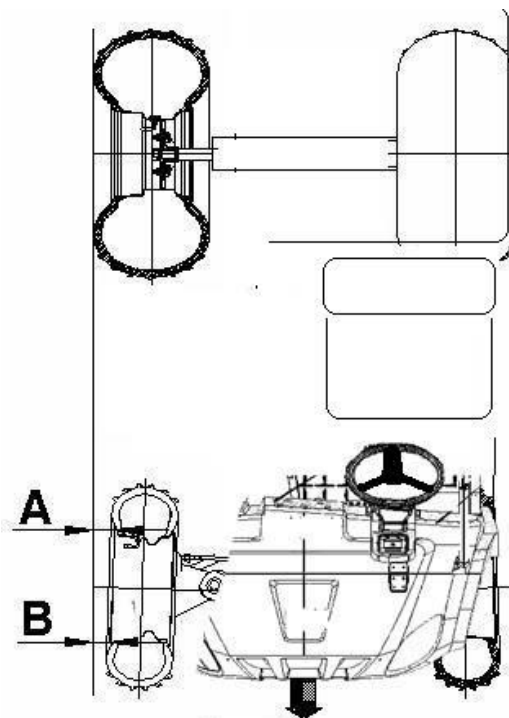
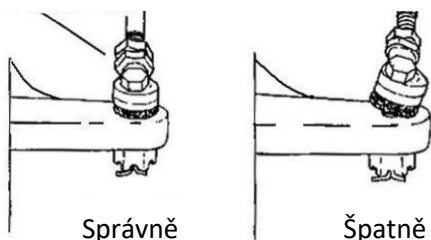

## Brzdy

### Kontrola brzdové kapaliny

Před každou jízdou zkontrolujte množství brzdové kapaliny v nádobce. Hladina by měla být na předepsané úrovni. Pokud je v nádobce kapaliny málo, doplňte ji.

#### **VAROVÁNÍ**

**Jakmile otevřete balení s novou brzdovou kapalinou, použijte množství, které je třeba, a zbytek kapaliny řádně zlikvidujte. Neskladujte a nepoužívejte stará, již načatá balení brzdové kapaliny. Brzdová kapalina je hygroskopická, tzn., že absorbuje do sebe vlhkost ze vzduchu, která způsobí, že teplota varu brzdové kapaliny klesá. To může vést k nečekanému selhání brzd a těžkému zranění.**

Přední i zadní kotoučové brzdy se ovládají centrálně nožním pedálem. Před každou jízdou ověřte funkci brzdového pedálu a zkontrolujte množství brzdové kapaliny. Při sešlápnutí musí klást pedál tuhý odpor,

měkký pocit v pedálu může znamenat vzduch v systému, únik brzdové kapaliny nebo její nízkou hladinu. Všechny závady opravte ještě před jízdou. Pro diagnostiku a opravy se obraťte na autorizovaný servis Linhai.

Brzdy u tohoto stroje jsou samostavitelné a nevyžadují žádné seřizování. Pro udržení brzdového systému v dobrém provozním stavu pravidelně provádějte následující kontroly:

- Udržujte správnou hladinu brzdové kapaliny v nádobce hlavního brzdového válce. Normální funkcí membrány v nádobce je expandovat do nádobky při poklesu brzdové kapaliny. Je-li hladina brzdové kapaliny nízká a membrána není vytažená ven, znamená to, že je netěsná a je nutné ji vyměnit. Pro doplňování používejte pouze brzdovou kapalinu DOT 3/4.
- Zkontrolujte únik brzdové kapaliny z brzdového systému.
- Zkontrolujte houbovitý pocit nebo nadměrnou vůli v brzdovém pedálu
- Zkontrolujte opotřebení brzdových destiček.
- Zkontrolujte stav povrchu brzdových kotoučů.
- Brzdové destičky vyměňte, pokud je jejich tloušťka **1mm**. (A)

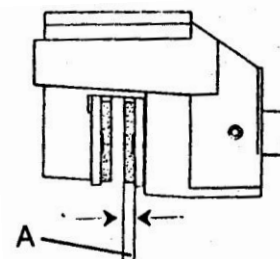

## ■ POZNÁMKA

Při kontrole hladiny brzdové kapaliny musí stát stroj na rovině.

## ⚠ VAROVÁNÍ

Používejte pouze brzdovou kapalinu DOT 3 nebo DOT 4. Míchání více druhů brzdových kapalin může způsobit ztrátu brzdného účinku. Před jízdou zkontrolujte množství brzdové kapaliny. Ztráta brzdného účinku může vést k vážnému zranění nebo smrti.

- Dbejte, aby se při doplňování nedostala do brzdové nádobky voda. Voda výrazně snižuje bod varu brzdové kapaliny a může mít za následek ztrátu brzdného účinku.
- Zkontrolujte stav a povrch brzdových kotoučů.
- Brzdová kapalina poškozuje lakované povrchy a plastové díly.
- Rozlitou brzdovou kapalinu ihned otřete.
- Klesá-li hladina brzdové kapaliny, nechte brzdový systém zkontrolovat v autorizovaném servisu.



Doporučená brzdová kapalina: DOT 3 nebo DOT 4.

## Spínač brzdových světel

Spínač brzdových světel je aktivován brzdovým pedálem. Spínač je správně seřízen, když se brzdová světla rozsvítí těsně před nástupem brzdného účinku. Pokud je třeba, obraťte se pro jeho seřízení na autorizovaný servis Linhai.

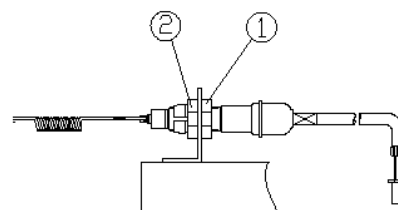

## Parkovací brzda

### Kontrola funkce

Parkovací brzda byla seřízena v továrně, je však nutné pravidelně kontrolovat její správnou funkci. Parkovací brzda musí být udržována v plně funkčním stavu.

1. S vypnutým motorem zatáhněte parkovací brzdu a pokuste se vozidlem pohnout.
2. Pokud se zadní kola neotáčejí, je brzda seřízena správně.
3. V případě, že se zadní kola otáčejí, je nutné brzdu seřídit.
4. Maximální vůle lanka je jedno kliknutí páky parkovací brzdy.
5. Pokud je třeba, vůli parkovací brzdy nechte seřídit v autorizovaném servisu Linhai.

## Seřízení spínače kontrolky parkovací brzdy

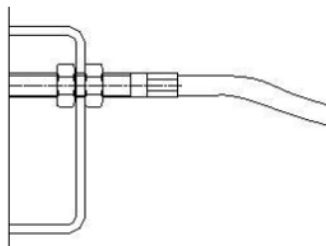

## Promazání brzdového a plynového pedálu

Promažte otočné čepy pedálů.

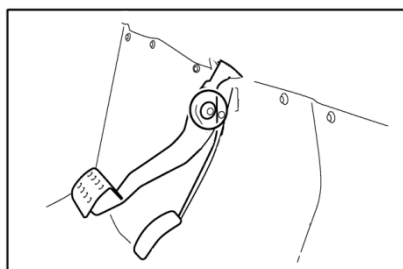

Doporučené mazivo: Lithiový mazací tuk

## Zapalovací svíčka

Středový porcelánový izolátor svíčky by měl mít světle hnědou barvu. Bílá, černá nebo tmavě hnědá barva izolátoru může znamenat, že motor může vyžadovat servis. Chcete-li zabránit zanášení svíčky za chladného počasí, nechte motor před jízdou důkladně zahřát. Nenechte na svíčce usazovat vrstvu karbonu. Je-li třeba, zapalovací svíčku vyčistěte jemným mosazným kartáčkem. Zkontrolujte vzdálenost elektrod a případně ji upravte na správnou hodnotu. Před vyjmutím zapalovací svíčky vyfoukejte prostor kolem svíčky, jinak se při vyjímání svíčky může do válce dostat prach, písek a bláto.

**Zapalovací svíčka:** DPR7EA-9 (NGK)

Utahovací moment svíčky: **23 Nm**

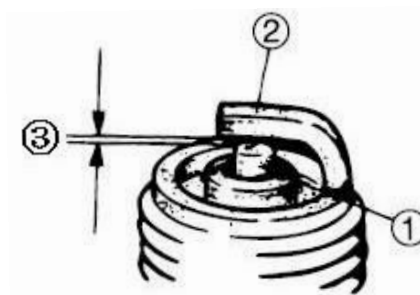

(3) Vzdálenost elektrod: **0,8 - 0,9 mm**



## **VAROVÁNÍ**

**Nikdy se nepokoušejte demontovat zapalovací svíčku, je-li motor horký. Horký výfukový systém nebo motor by mohl způsobit vážné spáleniny.**

# Motorový olej, olejový filtr

Doporučený interval výměny oleje je 30 motohodin nebo každé 3 měsíce, podle toho, co nastane dříve. Olej je také nutné vyměnit po záběhu (po 30h nebo 3 měsících, podle toho, co nastane dříve). Při převažujícím používání ve vlhkém nebo prašném prostředí, v zimě a za chladného počasí, v těžkých podmínkách a při převažujících pomalých rychlostech do 10 km/h je třeba měnit olej častěji. Chladným počasím se rozumí trvalý provoz při teplotách pod -12 °C nebo pomalá jízda při teplotách mezi 0 °C až -12 °C. Při výměně oleje nezapomeňte vyměnit také olejový filtr.

## Kontrola hladiny motorového oleje

1. Postavte stroj na vodorovnou plochu.
2. Nastartujte motor a nechte jej chvíli běžet na volnoběh.
3. Vypněte motor, vyčkejte zhruba 1 minutu, pak vyšroubujte měрку oleje (1) a otřete ji čistým hadrem.
4. Vložte měрку do otvoru (nezašroubovávejte ji), měрку vytáhněte a zkontrolujte hladinu oleje (2).
5. Pokud je hladina motorového oleje nízká, doplňte doporučený olej až po rysku maxima.
6. Zašroubujte měрку zpět.

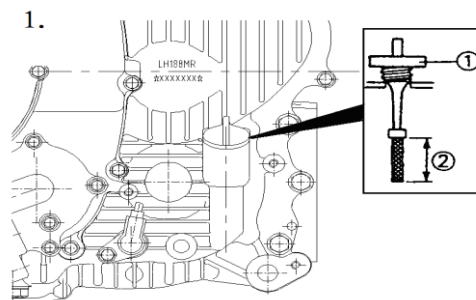

## Výměna motorového oleje

Výměnu motorového oleje nechte provést v autorizovaném servisu Linhai.

## Intervaly výměny motorového oleje:

- Po záběhu: po prvních 30 mth nebo 3 měsících podle toho, co nastane dříve.
- Každých 30 mth nebo každé 3 měsíce, podle toho, co nastane dříve.

## Předepsaný motorový olej

SAE/API: 10W-40 / SG

Objem oleje: 2,2 l (včetně výměny olejového filtru)

## Doporučený motorový olej:

Celoroční syntetický motorový olej **MAXIMA ATV PREMIUM 4T 10W40**.

Do oleje nepřidávejte žádné chemické přísady ani přídavná aditiva.

## UPOZORNĚNÍ

Používání olejů jiné než předepsané specifikace může způsobit vážné poškození motoru. Nepoužívejte žádné chemické přísady ani přídavná aditiva.



## VAROVÁNÍ

Motorový olej může být po jízdě velmi horký. Pokud se horký olej dostane na kůži, může dojít k těžkým popáleninám. Před výměnou motorového oleje nechte motor vychladnout.

## Olej zadního diferenciálu

### Kontrola oleje v zadním diferenciálu

Olej v zadním diferenciálu kontrolujte pravidelně v předepsaných intervalech.

1. Postavte stroj na rovnou plochu.
2. Vyšroubujte plnicí šroub oleje a vizuálně zkontrolujte množství oleje skrz plnicí otvor. Hladina oleje by měla být se středem vyvrtaného otvoru přibližně pod horní částí plnicího otvoru.
3. Je-li třeba, olej doplňte.
4. Našroubujte plnicí šroub a utáhněte jej utahovacím momentem **25 Nm**.
5. Zkontrolujte, zda olej nikde neuniká.

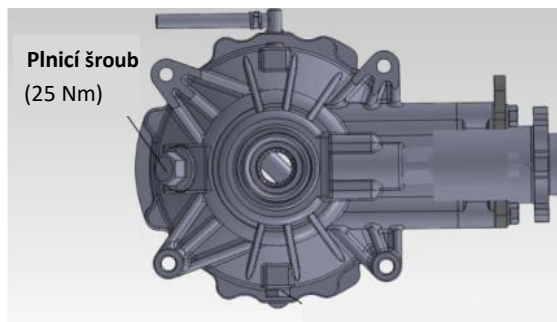

### ■ POZNÁMKA

Nedoplňujte olej až ke spodnímu závitu plnicího otvoru.

**Předepsaný olej zadního diferenciálu:** Hypoidní olej třídy SAE 80W/90 GL-5

**Doporučený olej zadního diferenciálu:** MAXIMA HYPOID GEAR LUBE PREMIUM 80W90 – GL-5

### Výměna oleje v zadním diferenciálu

Výměnu oleje v zadním diferenciálu nechte provést v autorizovaném servisu Linhai.

## Olej předního diferenciálu

### Kontrola oleje v předním diferenciálu

Olej v předním diferenciálu kontrolujte pravidelně v předepsaných intervalech.

1. Postavte stroj na vodorovnou plochu.
2. Vyšroubujte plnicí šroub oleje a skrz plnicí otvor vizuálně zkontrolujte množství oleje. Hladina oleje by měla být zhruba zároveň se středem vyvrtaného otvoru, přibližně pod horní částí plnicího otvoru. Je-li třeba, olej doplňte.
3. Našroubujte plnicí šroub zpět a utáhněte jej utahovacím momentem **25 Nm**.

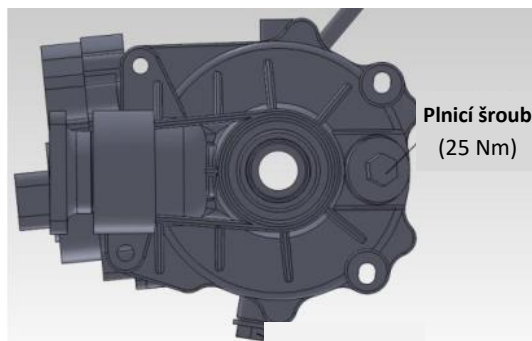

### ■ POZNÁMKA

Nedoplňujte olej až ke spodnímu závitu plnicího otvoru.

**Předepsaný olej předního diferenciálu:** Hypoidní olej SAE 80W/90 GL-5

**Doporučený olej předního diferenciálu:** MAXIMA HYPOID GEAR LUBE PREMIUM 80W90 GL-5

### Výměna oleje v předním diferenciálu

Výměnu oleje předního diferenciálu nechte provést v autorizovaném servisu Linhai.

### UPOZORNĚNÍ

Používání jiných než předepsaných olejů může způsobit vážné poškození předního / zadního diferenciálu.

## Palivové hadičky

Nechte si každé 2 roky vyměnit palivové hadičky v autorizovaném servisu Linhai. Stárnutí palivových hadiček nemusí být viditelné.

## Výměna žárovek

### **VAROVÁNÍ**

Udržujte světlomety, blikače a koncová světla v čistotě. Nedostatečné osvětlení může být příčinou nehody, může způsobit vážné zranění nebo smrt.

### **VAROVÁNÍ**

Nevyjímejte žárovku, je-li ještě horká. Hrozí vážné spáleniny.

Přepálenou žárovku vyměňte za novou o stejné hodnotě.

### **UPOZORNĚNÍ**

Nedotýkejte se halogenových žárovek holou rukou!  
Otisky prstů a jiná znečištění baňky zkracují životnost žárovky.

#### Výměna žárovky hlavního světlometu:

1. Vytáhněte konektor a stáhněte gumovou krytku (2) ze zadní části světlometu.
2. Odháknejte pružnou ocelovou pojistku a vyjměte žárovku.
3. Vložte novou žárovku do zářezů a zajistěte jí pružnou pojistkou.
4. Nasadte gumovou krytku (2) a konektor.

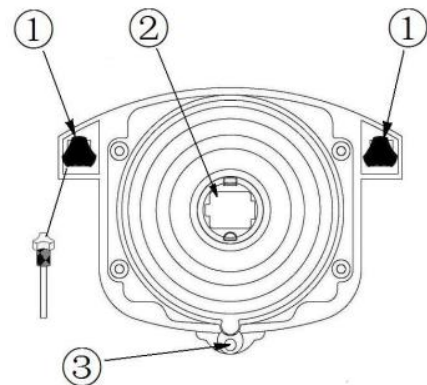

## Nastavení sklonu předních světlometů

Sklon paprsku dálkových světel lze seřizovat nahoru a dolů.

### **POZNÁMKA**

Při nastavování sklonu světlometů musí být stroj zatížen hmotností řidiče na sedadle.

1. Umístěte stroj na rovnou plochu se světlomety přibližně 3m od stěny.
2. Změřte vzdálenost od podlahy ke středu světlometu a udělejte značku na stěně ve stejné výšce.
3. Nastartujte motor a zapněte dálková světla.
4. Pozorujte sklon paprsků. Nejintenzivnější část paprsku by měla být cca 71 mm pod značkou vyznačenou v kroku 2.
5. Paprsek snížíte otáčením seřizovacího šroubu (1) (viz obr. výše) proti směru hodinových ručiček, zvýšíte otáčením po směru hodinových ručiček

#### Výměna žárovky předního obrysového světla:

1. Vyjměte objímku s žárovkou obrysového světla z horního krytu.
2. Vadnou žárovku vytáhněte z objímky.
3. Vložte novou žárovku o předepsané hodnotě a nasadte objímku zpět.

## Výměna žárovek koncových / brzdových / zadních směrových světel u plastové korby

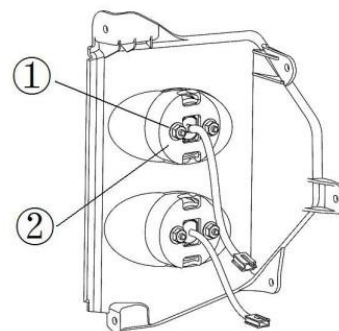
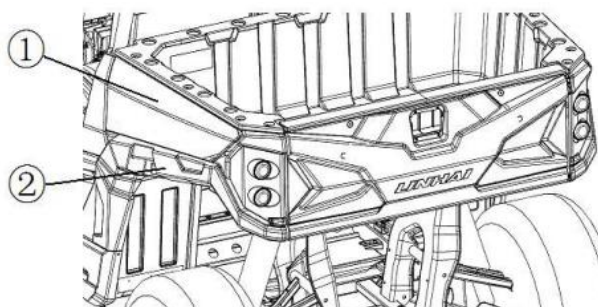

1. Demontujte boční kryt korby ①.
2. Demontujte boční kryt ②.
3. Vyšroubujte matice ① a ②.
4. Vyjměte zadní / brzdové světlo.
5. Vyjměte žárovku a vyměňte ji za novou o správné hodnotě.
6. Vyzkoušejte světlo, zda je vše funkční.
7. Zašroubujte matice světla a kryty korby zpět.

## Výměna žárovek koncových / brzdových / zadních směrových světel u plechové korby

3. Vyšroubujte matice ① a ②.
4. Vyjměte zadní / brzdové světlo.
5. Vyjměte žárovku a vyměňte ji za novou o správné hodnotě.
6. Vyzkoušejte světlo, zda je vše funkční.
7. Zašroubujte matice světla zpět

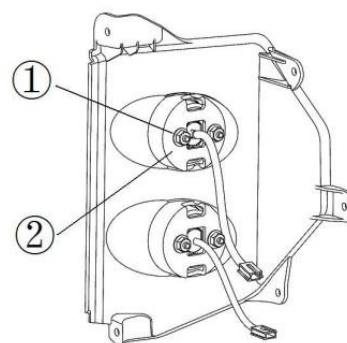

## Mytí stroje

### UPOZORNĚNÍ

Udržováním Vašeho stroje v čistotě prodloužíte životnost stroje i jeho komponentů.

Při mytí nikdy nepoužívejte vysokotlakou myčku. Vysoký tlak vody může poškodit ložiska kol, těsnění, lamely chladičů, díly karoserie, brzdy, LCD displej a varovné štítky. Voda se také může dostat do motoru a výfukového systému. Nejlepší a nejbezpečnější způsob mytí Vašeho stroje je umytí běžnou zahradní hadicí, kbelíkem s vodou a šetrným čisticím prostředkem na automobilové karoserie. Nejdříve omyjte horní část karoserie, pak spodní část stroje. Po opláchnutí osušte povrch jelenic, aby se na karoserii nevytvářely mapy.

### ■ POZNÁMKA

Dojde-li při mytí nebo provozem k poškození varovných štítků na stroji, nebo stanou-li se štítky nečitelnými, požádejte oficiálního prodejce Linhai o nové.

### UPOZORNĚNÍ

Některé čisticí, leštící a konzervační prostředky mohou poškozovat plastové povrchy. Nepoužívejte hrubé a abrazivní čisticí prostředky, které by mohly poškrábat povrch stroje.

## Uložení stroje

### UPOZORNĚNÍ

Před uložením musí být stroj připraven tak, aby nedocházelo ke korozi a poškození komponentů.

1. Důkladně omyjte stroj od špíny, oleje, trávy a dalších nečistot. Zabraňte, aby se voda dostala do motoru nebo výfuku. Nechte stroj důkladně vyschnout. Promažte bovdeny a všechna mazací místa.
2. Nádrž buď úplně vypusťte, nebo ji naopak celou naplňte benzínem. Doporučujeme naplnit jí stooktanovým benzínem, například Benzina Verva 100. Stooktanové benzíny neobsahují biosložku, která se u 95oktanových benzínů po nějakém čase odděluje z benzínu, klesne ke spodku nádrže a na jaře může zhoršit nebo i znemožnit startování.
3. Zkontrolujte / doplňte všechny provozní kapaliny. Naplňte chladicí systém nemrznoucí směsí namíchanou v předepsaném poměru. Zahřejte motor a vyměňte motorový olej a olejový filtr.
4. Vyčistěte vzduchový filtr a vnitřní povrch filtrboxu.
5. Dotáhněte všechny matice, svorníky a šrouby. Důležité šrouby dotáhněte na předepsaný moment.
6. Nastříkejte lehký olej do válce/válců skrz otvor zapalovací svíčky.
7. Odpojte baterii (záporný pól jako první), vyjměte ji, nabijte a uložte na čistém, suchém místě.
8. Nahustěte pneumatiky na předepsaný tlak a vozidlo bezpečně zvedněte tak, aby se kola nedotýkala země.
9. Zakryjte otvor výfuku vhodnou zátkou nebo čistým hadrem.
10. Stroj uskladněte na suchém větraném místě krytém před povětrností. Přikryjte jej plachtou z prodyšného materiálu, neprodyšná plachta neumožňuje ventilaci a podporuje vznik koroze.

### ■ POZNÁMKA

Baterii skladujte plně nabitou nebo připojenou k udržovací nabíječce.

## PŘEPRAVA STROJE

Při přepravě:

1. Vypněte zapalování a vytáhněte klíček ze zapalování.
2. Přesvědčte se, že palivová nádrž, olejová zátka a sedadla jsou řádně na svých místech.
3. Zařadte převodový stupeň a zabrzděte parkovací brzdou.
2. Připoutejte stroj za nosný rám kvalitními popruhy.

### ■ POZNÁMKA

Popruhy průměrné kvality se nedoporučují, protože mohou pod zatížením povolovat.

### UPOZORNĚNÍ

Upínací popruhy ved'te tak, aby nedošlo k poškození odíráním o povrch stroje.

### UPOZORNĚNÍ

Při přepravě musí být stroj zabrzděný parkovací brzdou, musí být zařazena parkovací poloha a stroj musí být zajištěn proti pohybu.

# Předcházení problémům

## Předcházení problémům s variátorem

Špatně	Správně
Najíždění na dodávku nebo na přívěs se zařazenou rychlostí H	Při nakládání stroje zařadte redukováný převod L, abyste předešli pálení řemene variátoru. Nikdy nevíždějte na rampu se sklonem větším než 15%.
Rozjezd do prudkého kopce	Při rozjezdu do prudkého svahu použijte redukováný převod (L).
Jízda v nízkých otáčkách nebo velmi malou rychlostí (přibližně 5-11 km/h)	Jezděte vyšší rychlostí nebo zařadte redukcí (L). Použití nižšího převodového stupně je silně doporučeno pro snížení provozní teploty variátoru a vyšší životnost komponentů.
Nedostatečné zahřátí motoru při jízdě za nízkých teplot	Při zařazeném neutrálu zahřívejte motor alespoň 5 min. 5-7x krátce vytočte motor na cca 1/8 plynu. Řemen variátoru teplem poněkud změkne a stane se pružnějším. Zmenšíte tak riziko spálení řemene.
Pomalé a váhavé přidávání plynu s následným prokluzováním řemene	Rychlé a rázné přidání plynu, aby se řemenice variátoru sepnuly rychle.
Tažení / vlečení při nízkých rychlostech	Používejte pouze redukováný převod L.
Zapadnutí v bahně nebo ve sněhu	Zařadte redukováný převod (L) a rychle a rázně přidejte plyn, aby se variátor sepnul co nejrychleji. <b>VAROVÁNÍ: Přílišné přidání plynu může způsobit ztrátu kontroly a převrácení stroje.</b>
Přejíždění velké překážky ze zastavení	Zařadte redukováný převod (L) a rychle a rázně přidejte plyn, aby se variátor sepnul co nejrychleji. <b>VAROVÁNÍ: Přílišné přidání plynu může způsobit ztrátu kontroly a převrácení stroje.</b>

## Předcházení problémům s baterií

Špatně	Správně
Dlouhé startování motoru	Viz kapitola o startování motoru v tomto návodu. Kontrola sacího systému / zapalování / komprese / palivového systému.
Ponechání hlavního klíčku v poloze ON po zastavení motoru	Při parkování stroje vypněte zapalování a vytáhněte klíček.

### UPOZORNĚNÍ

Toto UTV je vybaveno elektronickým vstřikováním paliva EFI. Pokud je napětí baterie menší než 12V, motor nelze nastartovat.

## ŘEŠENÍ PROBLÉMŮ

### Startér neotáčí motorem

#### Možná příčina

Přepálená pojistka  
Vybitá baterie  
Uvolněné kontakty baterie  
Uvolněné kontakty relé

#### Řešení

Vyměňte pojistku  
Dobijte baterii  
Zkontrolujte všechna připojení  
Zkontrolujte všechna připojení a relé

### Motor se otáčí, ale nechce startovat

#### Možná příčina

Nedostatek paliva  
Ucpaný palivový filtr  
Přítomnost vody v palivu  
Zanesená nebo vadná zapalovací svíčka  
Voda nebo palivo v motoru  
Ucpaný palivový filtr  
Nízké napětí baterie  
Mechanická závada

#### Řešení

Doplňte palivo  
Filtr zkontrolujte a vyčistěte nebo vyměňte  
Vypusťte palivový systém a natankujte čerstvé palivo  
Svíčku zkontrolujte, v případě potřeby ji vyměňte  
Kontaktujte autorizovaný servis  
Filtr vyměňte  
Dobijte baterii  
Kontaktujte autorizovaný servis

### Klepání motoru

#### Možná příčina

Špatná kvalita nebo nízké oktanové číslo paliva  
Nesprávné časování zapalování  
Nesprávná vzdálenost elektrod  
Špatná tepelná hodnota svíčky

#### Řešení

Nahradte předepsaným palivem  
Kontaktujte autorizovaný servis Linhai  
Seřídte vzdálenost elektrod  
Svíčku vyměňte

### Střílení do výfuku

#### Možná příčina

Slabá jiskra  
Nesprávná vzdálenost elektrod  
Špatná tepelná hodnota svíčky  
Staré nebo nedoporučené palivo  
Nesprávně namontované kabely svíčky  
Mechanická závada

#### Řešení

Svíčku zkontrolujte, vyčistěte a / nebo vyměňte  
Seřídte vzdálenost elektrod  
Svíčku vyměňte  
Nahradte správným palivem  
Kontaktujte autorizovaný servis Linhai  
Kontaktujte autorizovaný servis Linhai

### Motor běží nepravidelně, zastavuje se a vynechává

#### Možná příčina - slabá jiskra

Zanesená nebo vadná zapalovací svíčka  
Opotřebovaný nebo vadný kabel zapalovací svíčky  
Nesprávná vzdálenost elektrod  
Špatná tepelná hodnota svíčky  
Uvolněné elektrické kontakty zapalování  
Voda v palivu  
Nízké napětí baterie  
Skřípnutá nebo ucpaná odvodušňovací hadička  
Nesprávné palivo  
Zanesený vzduchový filtr  
Závada omezovače rychlosti při jízdě na zpátečku  
Závada elektronického ovládání škrtecí klapky  
Jiná mechanická závada

#### Řešení

Svíčku zkontrolujte, vyčistěte a / nebo vyměňte  
Kontaktujte autorizovaný servis Linhai  
Seřídte vzdálenost elektrod  
Svíčku vyměňte  
Zkontrolujte a dotáhněte všechny kontakty  
Nahradte čerstvým palivem  
Dobijte baterii  
Zkontrolujte a vyměňte  
Nahradte předepsaným palivem  
Filtr zkontrolujte a vyčistěte nebo vyměňte  
Kontaktujte autorizovaný servis Linhai  
Kontaktujte autorizovaný servis Linhai  
Kontaktujte autorizovaný servis Linhai

**Možná příčina - chudá směs**

Málo paliva nebo znečištěné palivo  
 Nízkooktanové palivo  
 Ucpaný palivový filtr

**Řešení**

Palivo doplňte nebo vyměňte, vyčistěte palivový systém  
 Nahradte předepsaným palivem  
 Filtr vyměňte

**Možná příčina - bohatá směs paliva**

Příliš vysokooktanové palivo

**Řešení**

Nahradte palivem s nižším oktanovým číslem

**Motor se zastavil nebo má malý výkon****Možná příčina**

Prázdna nádrž  
 Skřípnutá nebo ucpaná odvodušňovací hadička  
 Voda v palivu  
 Zanesená nebo vadná zapalovací svíčka  
 Opotřebovaný nebo vadný kabel zapalovací svíčky  
 Nesprávná vzdálenost elektrod  
 Špatná tepelná hodnota svíčky  
 Uvolněné elektrické kontakty zapalování  
 Nízké napětí baterie  
 Nesprávné palivo  
 Zanesený vzduchový filtr  
 Závada omezovače rychlosti při jízdě na zpátečku  
 Závada elektronického ovládání škrticí klapky  
 Jiná mechanická závada  
 Přehřívání motoru

**Řešení**

Doplňte palivo  
 Zkontrolujte a vyměňte  
 Nahradte čerstvým palivem  
 Svíčku zkontrolujte, vyčistěte a / nebo vyměňte  
 Kontaktujte autorizovaný servis Linhai  
 Seřídte vzdálenost elektrod  
 Svíčku vyměňte  
 Zkontrolujte a dotáhněte všechny kontakty  
 Dobijte baterii  
 Nahradte předepsaným palivem  
 Filtr zkontrolujte, vyčistěte, nebo vyměňte  
 Kontaktujte autorizovaný servis Linhai  
 Kontaktujte autorizovaný servis Linhai  
 Kontaktujte autorizovaný servis  
 Vyčistit chladič a jeho okolí  
 Vyčistit exteriér motoru  
 Kontaktujte autorizovaný servis Linhai

## Nářadí dodávané s vozidlem

- Oboustranný šroubovák
- Klíč na svíčky
- Stranový klíč 8/10 mm
- Stranový klíč 12/14 mm

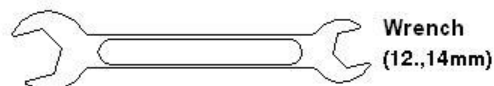
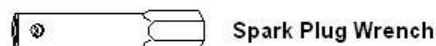
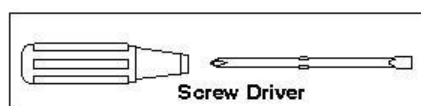

# TECHNICKÉ SPECIFIKACE

Rozměry a hmotnosti			
Rozměry: délka x šířka x výška		2790 x 1470 x 1920 mm	
Světlná výška		280 mm	
Výška sedadel		860 mm	
Rozvor		1855 mm	
Palivová nádrž		26 L	
Objem motorového oleje		2.2 L	
Hmotnost bez náplní		525 kg	
Maximální užitečné zatížení korby		150 kg	
Maximální užitečné zatížení *		315 kg	
Nejvyšší technicky přípustná hmotnost vozidla		845 kg	
Maximální svislé zatížení koule*		11 kg	
Tažná hmotnost		200 kg	
Pohon			
Pohon		2x4/4x4	
Převodovka		automatická, CVT	
Pneumatiky (přední / zadní)		25x8-12 / 25x10-12	
Tlak v pneumatikách (přední / zadní)		48.3 / 48.3 kPa bez nákladu, 70 / 100 kPa s nákladem	
Podvozek			
Zavěšení kol (přední / zadní)		nezávislé, dvojité A-ramena	
Brzdový systém			
Provozní brzda (přední / zadní)		nožní, hydraulická, kotoučová, propojený systém	
Parkovací brzda		mechanická kotoučová	
Motor			
Typ		čtyřdobý jednoválec SOHC, EFI, LH191MR	
Vrtání x zdvih		91 x 76,8 mm	
Zdvihový objem		499,5 ccm	
Startování		elektrické	
Chlazení		kapalinou	
Zapalovací svíčka		DPR7EA-9 (NGK)	
Elektrický systém			
Akumulátor		12V 18Ah (30Ah pro modely EPS)	
Hlavní / potkávací světlomety		35W/35W x2	
Zadní / brzdová světla		LED	
Ukazatele směru		12V 10W x4	
Přední obrysová světla		12V 5W x2	
Osvětlení SPZ		12V 5W	
Pojistky	Hlavní pojistka	30A	Na startovacím relé
	Záložní pojistka	30A	
	Pojistka zapalování	15A	V pojistkové skřínce
	Pojistka 12V zásuvky	15A	
	Pojistka signalizace/ osvětlení	15A	
	Pojistka ventilátoru	15A	
	ECU1	5A	
	ECU2	10A	
	Solenoidový ventil	20A	
EPS (posilovač řízení)	30A		

\* **Maximální užitečné zatížení** - výrobcem daný maximální váhový limit. Je dán součtem hmotností řidiče, spolujezdce, namontovaného příslušenství, nákladu na korbě a svislého zatížení koule.

\* **Svislé zatížení koule** – svislá síla, kterou naložený přívěs působí na kouli

\* **Hmotnost přívěsu** - celková hmotnost přívěsu (hmotnost přívěsu + hmotnost nákladu)

**Upozornění:** Technické specifikace se mohou měnit bez předchozího upozornění.



**Oficiální dovozce:**



**ASP Group s.r.o.**  
Staroplzenecká 290, 326 00, Letkov  
+420 378 21 21 21  
[info@aspgroup.cz](mailto:info@aspgroup.cz)  
[www.aspgroup.eu](http://www.aspgroup.eu)

**© Copyright ASP Group s.r.o. 2021**

Tato publikace ani žádná její část nesmí být v souladu se zákonem č. 618/2003 Sb. o autorském právu a právech souvisejících s autorským právem (autorský zákon) a dalšími příslušnými právními předpisy kopírována, přetištěna, uložena v systémech zpracování dat nebo přenášena elektronickými, mechanickými, fotografickými nebo jinými prostředky, přepsána, přeložena, upravována, zkrácena nebo rozšířena bez předchozího písemného souhlasu firmy ASP Group s.r.o. Totéž platí pro části této příručky a jejich použití v jiných publikacích.